

ПРОФЕССИОНАЛЬНАЯ ФОТОГРАФИЯ — это практическая фотография. Это сплав технических знаний и творческого таланта. Творчество относится к сфере личных качеств, техника же должна быть плотью и кровью любого профессионала. Она является средством к достижению цели. Фотограф, увлекающийся лишь технической стороной своей профессии, несомненно достигает высокого технического качества. Но он никогда не станет лучшим из лучших.

Даже исключительно одаренный мастер, увлекающийся лишь творческой стороной дела, но не освоивший при этом его техническую сторону, никогда не достигнет вершин своей профессии.

В профессиональной фотографии техника и творческий талант неразрывны. Техника может и должна быть освоена. Способность к творчеству присуща многим людям, хотя и проявляется лишь у некоторых. Творчество в фотографии — это, прежде всего, способность видеть и создавать зрительные образы, однако этот процесс далеко не так строго логичен, как язык технической инструкции. Постоянно помня об этом, необходимо изучить практически техническую сторону использования фотокамеры, создав тем самым прочный базис для последующего развития творческих способностей.

О компании

Являясь эксклюзивным дистрибьютором ведущих Швейцарских производителей высококлассной профессиональной фототехники Sinar AG, Bron Elektronik AG, FOBA AG, GRAF AG, а также дилером компаний Bacht GmbH, Creo Ltd, Schneider Optics GmbH, Swing Box AG, свыше 30 лет мы представляем на рынке России, СССР полный спектр техники и аксессуаров для комплексного оснащения профессиональных фотостудий. При нашем участии оснащались фотостудии: Управления Делами Президента РФ, ГУП «Музеи Кремля», Гохрана России, Музея Эрмитаж, Пушкинского Музея, Третьяковской галереи, Музея Москвы, Музея ВОВ на Поклонной Горе, ОАО «ГАЗ», Лукойл и многих других. Фотостудии ведущих российских фотографов: Владимира Фридкиса, Влада Локтева, Михаила Королева, Игоря Сахарова, Юрия Желудева, Юрия Афанасьева, Макса Полубояринова, Дмитрия Желобова, Андрея Бронникова, Владимира Барина и многих других укомплектованы нашим оборудованием. Нами оснащены лучшие частные студии Москвы и Питера: фотостудия fotostudiofirst, фотостудия компании Проффото, SBF-studio, Sinar-Studio СПб и многие другие.

Несколько слов по качеству оборудования

Освещение. Компания **Bron Elektronik AG** является общепризнанным мировым лидером в области студийного освещения и аксессуаров света. Небольшая немецкая компания **Bacht** специализируется в изготовлении осветительных приборов и студийных аксессуаров. В основном они специализируются на приборах, которые никто больше не производит.

Карданные камеры Sinar на протяжении последних 50 лет неизменно удерживает первые позиции среди компаний, производящих фотооборудование для студий. Удобство работы, качество и надежность — основные отличительные черты продукции Sinar, а если брать традиционные форматные камеры, то тут сомнений в выборе нет и вовсе.

Студийные аксессуары Foba придают студии законченный вид и вносят существенный вклад в удобство работы и поддержанию порядка в студии. Красавцы студийные штативы и исключительно надежные подвесные системы обеспечивают надежное крепление камеры и приборов света.

Цифровые задники Leaf производит бельгийская компания Creo, входящая в холдинг Kodak. Компания специализируется в производстве препресс-оборудования премиум класса. Она первой в мире освоила выпуск цифровых задников. Великолепный внешний вид, идеальное качество изображения плюс удобство в работе делают эти задники идеальным решением при работе со среднеформатными камерами. Задники Leaf серии S обеспечивают съемку со скоростью 1 кадр в сек.

СОДЕРЖАНИЕ

SINAR3
Камеры Sinar p2, Sinar f24
Камеры Sinar p3, Sinar f3 SL5
Камера Sinar m6
Цифровые задники6
Камера Sinar Hy68
BRON ELEKTRONIK AG15
Линия Broncolor18
Линия Visatec25
FOBA27
Студийные штативы28
Бестеневые столы30
Фоны и системы их крепления30
Студийные аксессуары31
Рельсовые системы33
Штативы и головки34
LEAF35
Камера Leaf AFi36
Цифровые задники37
BACHT40
Прожекторы41
Бокслайты/стриплайты42
Штативы44
Экраны и лайт бары43

sinar

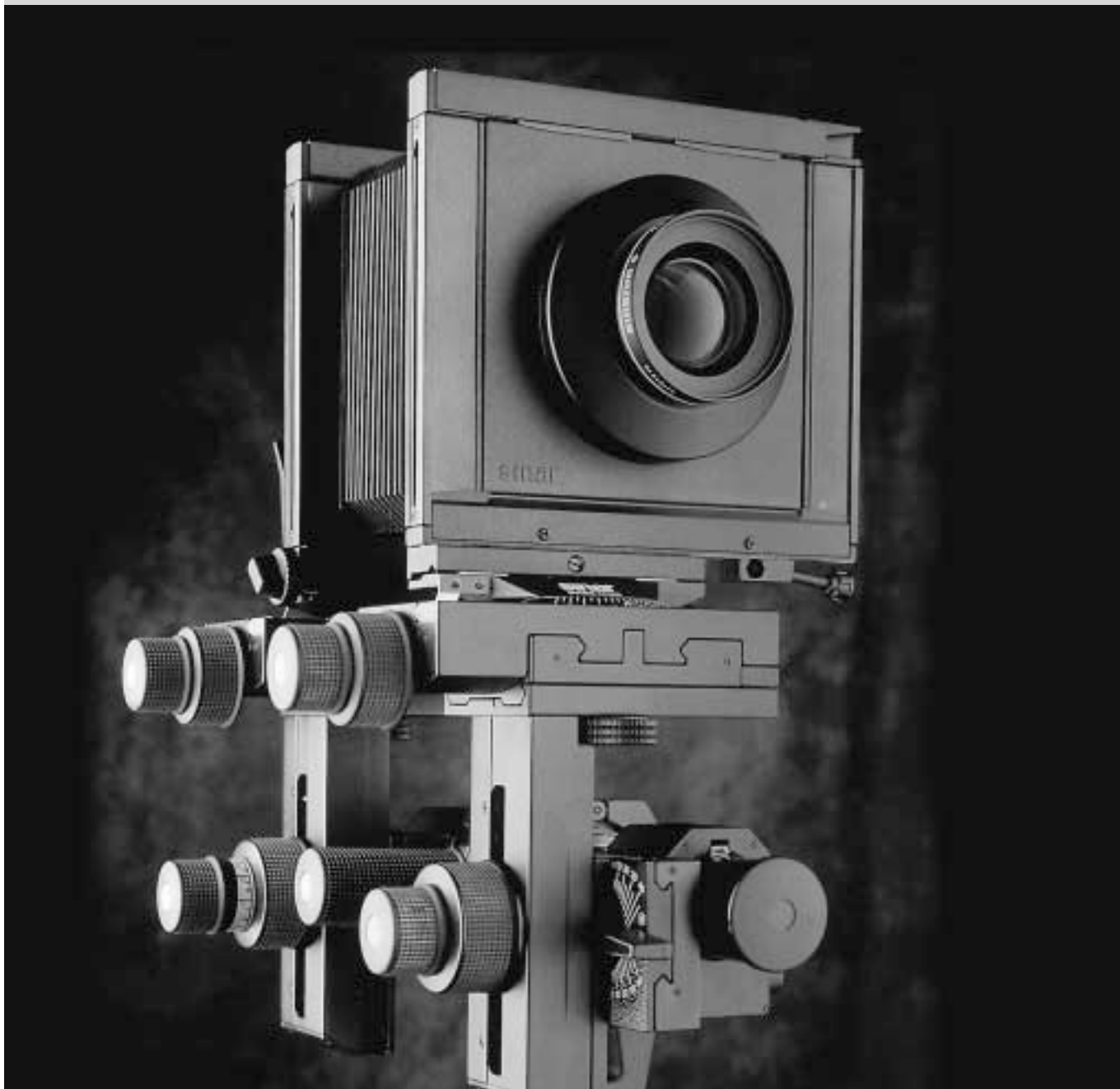

В 1947 году с разработки Карлом Кохом первой карданной камеры началась история развития Sinar. Залогом успеха камер Sinar явилось то, что их автором стал профессиональный потомственный фотограф. Стандартизация тщательно разработанных компонентов позволила сформировать блочную систему разностороннего применения. В 1970 году новая конструкция камеры Sinar p (perfection — совершенство) заменила просуществовавшую более 20 лет камеру Norma. С 1984 года начинается выпуск широкоформатных камер нового поколения — Sinar p2, которые до сих пор являются лучшими карданными камерами в мире, предназначенными для студийной фотосъемки. Более 40 патентов охватывают целый ряд оригинальных решений. Все ведущие студии мира укомплектованы ставшими стандартом качества широкоформатными камерами Sinar.

Цифровая эра началась для Sinar в 1978 году с разработки первого в мире цифрового затвора с микропроцессорным управлением. Цифровые задники Sinar продолжили традиции качества Sinar. 2002 год стал очередной вехой в блистательной истории компании: мировой рекорд CCD матрица с 22,2 млн. пикселей в цифровом заднике Sinarback 54, новая карданная камера Sinar p3, зеркальная камера Sinar m — закрепили абсолютное лидерство компании Sinar на рынке профессиональных цифровых студийных фотокамер.

В 2007 году компания Sinar выпустила инновационную систему Sinar Hub — профессиональную автофокусную среднеформатную систему, оснащенную оптикой Schneider, позволяющую работать в двух форматах — 6x6 и 6x4,5.



Sinar p2

Буква p (perfection) — означает совершенство. Точность Sinar p2, легендарная прочность и стабильность очень важны для цифровой фотографии, а полное отсутствие уводов обоих стандартов облегчает их точное позиционирование.

- Свободная от уводов конструкция камеры Sinar p2 сочетает повороты и наклоны без потерь времени на доводку той или иной операции.
- Камера Sinar p2 базируется на уникальной системе асимметричных наклонов и поворотов. Отсюда — быстрота и точность, без потери резкости по осям.
- Вы можете рассчитать точно величину наклона или поворота за секунды, используя асимметричные движения и измерительные шкалы.
- Все приводы Sinar p2 зубчатые.
- Микрометрические подачи камеры Sinar p2 плавные в работе и самотормозящиеся. Все операции вы проводите одной рукой, без какой-либо возни с запорами.
- Калькулятор глубины резкости сразу дает вам величину рабочей диафрагмы.
- Наиболее стабильная конструкция камеры среди камер большого формата в мире. Новый держатель камеры 2.
- Задник камеры — экспонометрический, т.е. для замера экспозиции в плоскости фотоматериала с помощью Sinar Booster 1.
- Могут использоваться три форматных комплекта, и разумеется также цифровые задники.
- Полностью совместима со всеми аксессуарами Sinar, зарекомендовавшими себя за 50 лет.
- Форматы: 4x5"/10x12,5 см, 5x7"/13x18 см, 8x10"/20x25 см.

Основные технические характеристики

	Sinar p2 4x5"	Sinar p2 5x7"	Sinar p2 8x10"
Вертикальные регулировки	↑ ↓ 4 см		
задний стандарт		↑ 5 см, ↓ 2 см	↑ 5 см, ↓ 0 см
передний стандарт		↑ 4 см, ↓ 4 см	↑ 4 см, ↓ 4 см
Горизонтальные регулировки	← 3 см, → 5 см		
задний стандарт		← 5 см, → 4 см	← 6 см, → 2 см
передний стандарт		← 3 см, → 5 см	← 3 см, → 5 см
Грубый наклон	±45°		
задний стандарт		±30°	±20°
передний стандарт		±50°	
Точный наклон	±19°	±19°	±19°
Боковые уклоны	±50°	±50°	±50°
Точный фокус	5 см	5 см	5 см
Раст-е меха с мн. мехом (454.11)	4 см к 45 см	4 см к 45 см	5 см к 71 см



Sinar f2

Профессиональные фотографы давно оценили качество и реальную ценность системы камер Sinar. Когда Вы покупаете карданную камеру Sinar, Вы приобретаете не только множество исключительных технических особенностей, но также и 50 лет опыта в профессиональном большом формате, наряду с взаимозаменяемостью всех компонентов в рамках системы Sinar.

- Механизм точной наводки на фокус на переднем стандарте.
- Точное фокусирование по двум точкам изображения (патент Sinar) и шкала углового калькулятора позволяет произвести точные повороты и наклоны за секунды.
- Шкала глубины резкости позволяет определить рабочую диафрагму для изображения.
- Полная взаимозаменяемость компонентов системы Sinar означает, что в любой момент Вы можете перейти на полностью автоматические затворы и на систему замера экспозиции в плоскости изображения, повышая точность и скорость операций.
- Микрометрическая система точного фокусирования в сочетании с грубой установкой скользящего по рельсу стандарта дают Вам комбинацию скорости и точности.
- Реальное отсутствие уводов при движении камеры означает, что вертикали остаются вертикалями в любом положении.
- При желании возможна смена задника камеры на экспонометрический задник, имеющий полость для установки экспонометрического зонда и позволяющий производить замер экспозиции в плоскости матового стекла.
- Любая из моделей камер f1/f2 может быть изменена на модель Sinar x или Sinar p2.
- Поставляются в формате 4x5"/10x12,5 см.

Основные технические характеристики

Вертикальные регулировки	↑ 3 см ↓ 2 см
Горизонтальные регулировки:	
задний стандарт	← 4 см, → 2 см
передний стандарт	← 5 см, → 3 см
Грубый наклон	± 40°
Боковые уклоны	± 50°
Точный фокус	4 см
Растяжение меха с многофункциональным мехом (454.11)	4 см к 45 см
Вес	3,6 кг



Основные технические характеристики

Вертикальные регулировки	↑ 4 см, ↓ 2 см
Горизонтальные регулировки	← 3 см, → 5 см
Грубый наклон	± 45°
Точный наклон	± 19°
Боковые уклоны	± 50°
Точный фокус	5 см
Размер формата рамы	100 мм
Растяжение меха с универсальным мехом (454.12.000)	до 15 см
Вес	5,2 кг

Sinar p3

Камера Sinar p3 — новая камера со всеми функциями Sinar p2 при резком уменьшении объема. Она создана специально для цифровой фотографии. Sinar p3 — системная совместимость и эргономичный дизайн.

- Привлекательность, компактность стиля бывшего Sinar p2.
- Зарекомендовавшая себя механика опор.
- Самостояющиеся микрометрические регуляторы, асимметричные повороты и наклоны; отсутствие увода.
- Смещения и нулевые позиции адаптированы к требованиям цифровой фотографии.
- Размеры форматных рам, мехов, объективных плат уменьшены. Теперь плата имеет размер 100x100 мм вместо 140x140 мм.
- Новая конструкция автофиксаторов задника Sinarback, а также мехов и объективных плат.
- Позолоченные электроконтакты передачи энергии и данных встроены в форматные рамы и меха.
- Оправдавшие себя цифровые объективы Sinaron в новых оправах на платах 100 мм с новыми электронными центральными затворами Sinar CMV.
- Все энергопотребляющие компоненты камеры, включая Sinarback питаются от одного и того же источника энергии.
- Совместима с Macroscan, рапид-адаптором, базовым тубусом и другими принадлежностями системы Sinar.
- С помощью комплекта для смены формата позволяет установить рамку 4x5" и, соответственно, измерительный фокусирующий задник и кассеты для форматной или роликовой фотопленки.



Основные технические характеристики

Вертикальные регулировки	↑ ↓ 2 см
Горизонтальные регулировки:	
задний стандарт	← 5 см, → 1 см
передний стандарт	← 5 см, → 1 см
Наклон	± 40°
Боковые уклоны	± 50°
Точный фокус	4 см
Размер формата рамы	100 мм
Растяжение меха с универсальным мехом (454.12.000)	2 см к 15 см
Вес	3,3 кг

Sinar f3 SL

Компактная легкая камера Sinar f3 SL — это универсальная карданная камера для съемок на выезде. Она предлагает практически неограниченные технические возможности, даже в дороге. Наиболее подходит для использования с цифровым задником или роликовыми пленочными кассетами.

Благодаря уникальной технике фокусирования Sinar даже сложные объекты архитектурной, промышленной или макро фотографии могут быть сняты удобно и точно.

Важной характеристикой камеры являются интегрированные контакты и электронные меха. Это дает возможность контролировать затворы объективов без дополнительных кабелей.

С цифровыми задниками Sinar резкость можно сфокусировать на сенсоре с точностью до пикселя при помощи функции «live image». Фокусирование можно произвести также на большом, ярком фокусирующем экране встроенного фокусного адаптера.

- Для использования с пленкой 120 и 220 и в цифровой фотографии.
- Запатентованное двух-точечное фокусирование и шкала расчета угла позволяет рассчитать наклон за секунды.
- Шкала глубины резкости обеспечивает оптимальный выбор ступени.
- Доступ к широкому спектру аксессуаров Sinar.
- Вертикали остаются вертикалями в любой позиции.
- Совместима с системой аксессуаров Sinar.
- Совместима со всеми объективами Sinaron и Sinaron Digital CMV, которые могут быть установлены на 100 мм.



Sinar m

Sinar m — это единственная профессиональная модульная система камер на фоторынке. Может использоваться как среднеформатная камера, как уникальный электронный затвор, как электронный затвор на камере Sinar p3. Очень низкие вибрации, сменные модули зеркальной шахты с электронным контролем движения зеркала — специально для цифровой фотографии.

Основные технические характеристики

Выдержка	от 1/2000 сек. до 68 мин. (в зависимости от конфигурации)
Выдержка синхронизации вспышки	1/100 сек.
Задержка затвора	обычный режим 100 миллисекунд, в сверхбыстром режиме 5 миллисекунд
Размеры затвора	56 x 42 мм
Размеры	180 x 140 x 67 мм
Вес	720 г

- Возможно использовать объективы Sinaron, объективы для 35 мм камер или объективы для камер среднего формата.
- Тип затвора: полностью электронный, вертикально установленный с панелями, работающими в плоскости фокусирования.
- Скорости затвора: от 1/2000 сек. до 68 мин.
- Задержка затвора: обычно 100 миллисекунд, в сверхбыстром режиме 5 миллисекунд.
- Камера использует прямой, призмный и спорт-зум видоискатели — для любых задач.
- Дисплей: жидкокристаллический дисплей (LCD) с синей подсветкой заднего плана.
- Управление: с помощью LCD и дружелюбной пользователю структуре меню, установочных дисков.
- Сила тока: 12 вольт (постоянного).
- Размеры: 180 x 140 x 67 мм (7,1 x 5,5 x 2,6").
- Вес: 720 г.



Sinarback 54 MC

Несмотря на компактность и легкий вес, Sinarback 54 MC — исключительно высококлассный продукт, производящий изображения с максимальным разрешением при 1-кратной экспозиции. Чтобы соответствовать строгим стандартам качества Sinar, CCD сенсор изображения задника Sinarback 54 MC охлаждается элементом Peltier, который регулируется температурой и точкой росы сенсора и вентилятором. Как и в заднике Sinarback 54 H, это охлаждение сводит шум изображения до минимума. Благодаря встроенному сенсору задника Sinarback 54 MC изображения автоматически поворачиваются в правильное положение перед тем, как они будут сохранены. В сочетании с модульной системой камеры Sinar M большинство функций Sinarback могут контролироваться посредством прямого соединения между Sinar M и Sinarback 54 MC. Лишь один кабель требуется для этой цели — соединение Firewire, с помощью которого передаются данные изображения и контрольные сигналы и через который задник получает энергию.

Для решения сложных задач, как например съемка камерами с особыми широкоугольными объективами без зеркал или съемка в студии с карданной камерой, задники Sinarback 54 M/H обеспечены функцией «live image» для фокусирования с точностью до одного пикселя.

Адаптеры для камер: карданные камеры Sinar p3/p2/p/x/f3/f2/f1; Sinar m, Sinarcam 2; Contax 645 AF; Fuji GX 680 I, II, III; Hasselblad серия V, H1; Mamiya RZ 67 II, RB 67, 645 AFD, 645 Super, Pro, Pro TL; Rolleiflex 6001, 6003, 6008/Integral/AF.

Основные технические характеристики

Активный размер сенсора	49,0 x 36,7 мм
Разрешение сенсора	5440 x 4080 пикселей (22,2 млн.)
Размер файла (16 бит TIFF)	однократная: 130 MB
Частота экспозиции	до 24 изображений в минуту
Видоискатель «live image»	да
Скорости затвора	от 1/4000 до 4 сек.; длительные: 4 – 32 сек.
Диапазон (контраст)	11 значений диафрагм
Оцифровка	14 бит на канал цвета (RGB)
Активное охлаждение	да
Номинальная чувствительность	ISO 25 (до 200)
Интерфейс	1 x IEEE 1394A Firewire
Электропитание	переменно, FireWire, внешний источник 12 В
Программное обеспечение	Sinar CaptureShop версия 5.0



Основные технические характеристики

Активный размер сенсора	48,0 x 36,0 мм
Разрешение сенсора	6668 x 4992 пикселей (33,3 млн.)
Размер файла	
RAW (16 бит) / TIFF (48 бит)	64 MB /190 MB
Частота экспозиции	до 40 изображений в минуту
Скорости затвора	от 1/10000 до 32 сек.
Диапазон (контраст)	12 значений диафрагм
Оцифровка	48 бит (16 бит на 1 цветовой канал)
Номинальная чувствительность	ISO 50 (подходит от 50 до 400)
Интерфейс	1 x IEEE 1394A FireWire
Подача энергии	Firewire, литиевые батареи
Встроенная батарея	до 3 часов / 250 экспозиций
Хранение данных	6 ГБ / флэш-карта до 8 ГБ
Встроенный монитор	2,2" OLED, 24 бит (16 млн. цветов)
Программное обеспечение	Sinar CaptureShop 5.3



Основные технические характеристики

Тип сенсора	Dalsa FTF 5066 C, RGB мозаичный фильтр, полноформатная технология
Активный размер сенсора	48 x 36 мм
Разрешение сенсора	6668 x 4992 пикселя, 33.3 млн пикселей
Размер пикселя	7.2 x 7.2 мкм
Соотношение изображения	4:3
Размер файла RAW (16 бит)	1-shot 68 MB, 4-shot 190 MB
Размер файла 48 бит TIFF	190 MB
Размер файла 24 бит TIFF	95 MB
Скорость съемки	до 24 изображений в минуту
Время экспозиции	от 1/10000 до 32 сек.
Динамика	12 ступеней
Оцифровка	48 бит (16 бит на цветовой канал)
Номинальная чувствительность	ISO 50 (регулируется от 50 до 400)
Интерфейс	1x IEEE 1394 Firewire (800 МБ/сек)

eMotion75

Sinarback eMotion75 — это продвинутый цифровой задник, которым можно управлять интуитивно — идеален для творческих фотографов, которым необходима неограниченная свобода движения и только самое лучшее качество фотографии.

Цифровой задник для одномоментной экспозиции с любыми источниками света. С Sinarback eMotion75 вы можете сохранять изображения в студии прямо на жестком диске компьютера через Firewire соединение. Вне студии до 160 изображений может быть записано в непрерывной последовательности на встроенное устройство памяти. Также благодаря автоматической передаче данных можно сохранять информацию на дополнительной CF карте во время пауз между экспозициями, либо на обоих носителях сразу.

Sinarback eMotion75: абсолютно надежный, даже в сложных условиях. Большой размер сенсора, плоская конфигурация пикселей и отсутствие микролинз делает возможным не только сфокусировать на большие расстояния, но также работать с широкоугольными объективами и с наклоном. Вместо сдвигов цвета, благодаря уникальной технологии цветофильтра передаются естественные цвета.

Адаптеры для камер: Sinar m, Sinar p3/f3; Contax 645 AF; Hasselblad серия V500, h1, H2; Mamiya RZ 67, RZ 67 Pro II, 645 AFD, 645 AFD II; 645 Super, 645 Pro, 645 Pro TL; Rolleiflex 6001, 6003, 6008, 6008 integral, 6008 integral 2, 6008 AF; 4x5" карданные камеры через адаптер Hasselblad V.

eEvolution 75H

Модель, продолжающая Sinarback 54H, Sinarback eEvolution 75H является высококлассным решением для всех студийных задач. Благодаря разрешению 33 млн. пикселей он не только гарантирует оптимальное качество изображения и цветовой репродукции, но также дает Вам массу преимуществ во времени, стоимости и координации рабочего потока.

Sinarback eEvolution 75H существенно продвинул технологическую концепцию задников Sinar. Firewire 800 (IEEE 1349b) обеспечивает обмен данных между камерой, задником и компьютером, ускоряет живое изображение. Двойной вентилятор обеспечивает оптимальную продолжительность использования, даже когда вещи нагреваются во время студийной работы. Это также сказывается на сроке службы задника, защищая инвестиции фотографов, которые выбирают Sinarback eEvolution 75.

В одномоментном режиме размер файла изображения (RAW) — 68 МБ. В четырех-моментном режиме контролируемые цветовые схемы снижают эффект муара и делают цветовую интерполяцию излишней. Универсальный задник можно быстро адаптировать к различным карданным и среднеформатным камерам.

Доступны адаптеры для системы Sinar m, Sinar p3, Sinar f3, Sinar Нуб и ряда камер других производителей. Цифровой задник eEvolution 75 создан с учетом сочетаемости с другими компонентами системы Sinar.



Sinar Hy6

Основываясь на уникальном опыте разработки и производства профессиональных камер, Sinar представляет систему Sinar Hy6, инновационная технологическая мощь которой базируется строго на практических нуждах — образные и реальные идеи трансформированы в действительно практичный продукт.

Система Sinar Hy6

- Система готова к работе в считанные секунды после включения;
- Отсутствие кабелей обеспечивает неограниченную свободу передвижения;
- Гибкие условия хранения информации — встроенная память и CF-карта;
- Немедленная оценка изображения при помощи цветного дисплея;
- Большая эффективность достигается при помощи высокой скорости съемки и более 2000 экспозиций на одном заряде батареи;
- Более мобильна благодаря легкому весу;
- Идеальные экспозиции благодаря трем режимам;
- Возможность индивидуальной композиции благодаря режимам приоритета диафрагмы, приоритета скорости затвора, автоматического программирования плюс возможность ручного замера экспозиции;
- Возможность использования вращающегося адаптера для безопасного перехода с горизонтального на вертикальный формат.

Система Sinar Hy6

Модель	Sinar Hy6-e75	Sinar Hy6-e54	Sinar Hy6-m54	Sinar Hy6-v75
Размер сенсора	33 млн. пик.	21.4 млн. пик.	22.2 млн. пик.	33.3 млн. пик.
	6668x4992 пик.	5344x4008 пик.	5440x4080 пик.	6668x4992 пик.
	48,0x36,0 мм	48,0x36,0 мм	49,0x36,7 мм	48,0x36,0 мм
Ном. чув., ISO	от 100 до 800	от 50 до 400	от 40 до 200	от 50 до 400
Размеры, мм	210x157x112	210x157x112	190x157x112	
Вес, кг	2,1	2,1	1,9	
Питание	Через перезаряжаемую литиево-ионную батарею 7,2 В, 220 mAh			

Все на виду

Благодаря встроенному ЖК-дисплею в регулируемой рукоятке с контрольной панелью настройки камеры видны с любого угла. Структура меню новой операционной концепции создана с плоской иерархией, все основные параметры можно настроить при помощи прямых механических рычагов управления. Новые возможности, предложенные системой Sinar Hy6, позволяют фотографу работать намного более динамично.

Гибкость

Чтобы иметь возможность видеть объект в любой съемочной ситуации, существуют шахтный и призмный (90°) видоискатели. Рукоятка камеры легко вращается для достижения наиболее эргономичной позиции.

Специальные маркеры для профессионального фотографа

Фокусная ловушка, фокусное брекетирувание и ультрабыстрый режим.

Инновационная фокусная ловушка автоматически спускает затвор при движении в пре-фокусном диапазоне. Благодаря фокусному брекетируванию, автоматически подряд делается 5 экспозиций, при этом уровень резкости сдвигается перед каждой экспозицией. Ультрабыстрый режим — это режим спуска затвора, позволяющий фотографу произвести спуск затвора в течение миллисекунд.

Все под контролем. Совершенство до мельчайших деталей

Логическая совместимость всех компонентов системы — большое преимущество для фотографа. Система Sinar Hy6 использует все возможности, которые профессиональная матрица может предложить креативному фотографу. Эта система предлагает фотографу намного больше гибкости, позволяет работать быстрее, более эффективно и более экономично, чем раньше.

Удаленный контроль и автоматизированные возможности системы Sinar Hy6 — главные составные многосторонности системы.

Sinar Hy6 — это не только аналого-цифровая гибридная система, но также система, позволяющая работать в двух форматах: квадратный 6x6 или прямоугольный 6x4,5. Горизонтальный или вертикальный формат можно выбрать при помощи поворота задника, не меняя положения камеры.

Оптимальное качество изображения

Самым важным критерием всегда будет качество изображения. В дополнение к точной цветопередаче и естественной передаче тонов кожи, портреты и фэшн-фотография также требуют идеальной четкости. Это достигается благодаря быстрому и точному автофокусу Sinar Hy6, а также благодаря очень низкой вибрации зеркала и отсутствия вибрации межлинзового затвора. При скорости 1/1000 сек затвор Sinar Hy6 — самый быстрый в своем классе. Благодаря синхронизации импульса на любой выдержке вплоть до 1/1000 сек быстрые движения «замораживаются», полностью исключая размытость изображения.

Работа от батареи

Двойная концепция батареи обеспечивает необычайно долгий период работы от батареи. Изображения можно сохранять во встроенную память либо на жесткий диск компьютера. С системой Sinar Hy6-e75, например, в цифровом заднике может быть сохранено до 500 изображений — без соединения с компьютером.

Готовность к будущему

Sinar Hy6 — единственная на рынке цифровая камера, которую можно использовать с форматами до 6x6 см. Она легко может быть адаптирована для работы с будущими матрицами размером до 56x56 мм.

Вращающийся адаптер

Вращающийся адаптер позволит легко переключаться с горизонтального на вертикальный формат, не снимая задник с камеры. Это позволяет фотографам быть готовыми к очень быстрым действиям в мобильной фотографии.

Функции камеры

Тип камеры	Сinar Hy6-e75, Sinar Hy6-e54, Sinar Hy6-m54, Sinar Hy6-v75
Автофокус	Однообъективная автофокусная зеркальная камера с мульти-режимным автоматическим контролем экспозиции, гибкой системой замера, автоматической TTL вспышкой (SCA 3000) и автоматической перемоткой пленки
Затвор	Диапазон замера: от 1 до 19 EV при ISO 100/21° с 2.8/80 мм объективом; встроенный проектор для АФ замера при низкой освещенности
Видоискатель	Электронно-управляемый межлинзовый затвор от 1/1000 сек. (с PSQ-объективами) до 32 сек. (с пленкой до 68 минут), В, Т
Информация в видоискателе	Waist-level видоискатель с откидной лупой, 90° видоискатель с регулируемыми диоптриями; сменное фокусирующее стекло, супер-яркий фокусируемый экран
Рукоятка	Подсвеченный ЖК дисплей: фокусировка, скорость затвора, диафрагма (1/3 ступени), световой баланс для ручного замера экспозиции и компенсации экспозиции, точечный/мульти-точечный режим, индикатор готовности вспышки, счетчик кадров, вертикальный или горизонтальный формат с 4.5x6 см, заряд батареи
Штатив	Фиксируется в 4 позициях (для waist-level видоискателя или 90°) со съемным кожаным ремешком
Замер экспозиции	Площадка быстрой фиксации на штативе с резьбой 1/4" и 3/8"
Режимы экспозиции	Точечный, центрально-взвешенный и общий замер; автоматическая компенсация рассеянного светового излучения во время замера; встроенный RGB-сенсор для автоматического баланса белого в цифровой фотографии 0 до 19 EV при ISO 100/21° с 2.8/80 мм объективом
Компенсация экспозиции	Запирание автофокуса с приоритетом затвора, приоритетом диафрагмы, приоритетом максимальной скорости затвора; ручной замер с шагом 1/3 ступени
Многokратная экспозиция	Регулируется вручную от -4 2/3 до +2 EV с шагом 1/3, через автоматический контроль брекетинга (в позиции ±S) с шагом 1/3, 2/3 и 1EV
Автоматическая вспышка	С электронным подавлением транспортировки пленки, без изображения на экране
Синхронизация импульса	ТТЛ замер импульса в плоскости пленки, 25–1600 ISO; готовность импульса и контроль экспозиции отображены в видоискателе; автоматическая активация импульса при низкой освещенности
Съемка на пленку	С любой скоростью затвора, включая 1/1000 сек.
Объективы	Съемный пленочный магазин 4,5x6 см с пленочным картриджем с предварительной загрузкой; 6x6 магазин в ближайшем будущем; 120/220 роликовая пленка для 16/32 снимков формата 4,5x6
Опции	AFD объективы: 35, 50, 80, макро 120, 150, 180, зум 60-140 мм, все объективы Rolleiflex 6008, автофокусные и неавтофокусные
Управление камерой	Вращающийся адаптер для цифровых задников
	На камере при помощи ее элементов управления; полный удаленный доступ и управление с компьютера через программное обеспечение Sinar eXposure™ и цифровой задник

Камера Sinar Hy6

711.14.040	Sinar Hy6-e75 Demo Set	40 000 €
711.14.041	Sinar Hy6 (без объектива)	4 500 €
711.14.043	Sinar Hy6-V75	29 900 €
711.14.045	Sinar Hy6-e75	29 500 €
711.14.047	Sinar Hy6-e54	24 200 €
711.14.049	Sinar Hy6-m54	16 500 €
711.54.013	90° призмный видоискатель Hy6	1 400 €
711.54.018	Шахтный видоискатель Hy6	520 €
711.54.040	Фокусирующее стекло bright HD, AF	245 €
711.81.002	Schneider AFD S-Angulon 2.8/50 HFT PQS	5 250 €
711.81.004	Schneider AFD Xenotar 2.8/80 PQS	3 000 €
711.81.006	Schneider AFD Xenotar 4/150 HFT PQS	3 950 €
711.81.008	Schneider AFD Tele-Xenar 2.8/180 PQ	5 900 €
711.81.010	Schneider AFD Variogon 4.6/60-140 PQS	7 300 €
711.64.010	Магазин с пленкой 4560	785 €
711.64.022	Загрузочный блок для пленки 4560	230 €
711.64.028	Адаптер Hy6/магазин с пленкой	625 €
711.34.042	Адаптер Rollei SCA 3562	210 €

Sinar m — это единственная профессиональная модульная система камер на фоторынке. Может использоваться как среднеформатная камера, как уникальный электронный затвор, как электронный затвор на камере Sinar p3.



Sinar m

493.03.000	Sinar m	6 000 €
493.54.010	Шахтный видоискатель средний формат	440 €
493.54.012	Призмный видоискатель средний формат	1 650 €
493.54.030	Sinar m набор для фокусирования	540 €
445.81.066	Sinaron Digital AF Distagon 4.0/40	6 975 €
445.81.070	Sinaron Digital AF Planar 2.8/80	3 700 €
445.81.074	Sinaron Digital AF Macro-Planar 4/120	4 600 €
445.81.078	Sinaron Digital AF Sonnar 4.0/180	5 475 €
547.61.001	Бленда LS 1, Sinar m	175 €
547.61.002	Бленда LS 2, Sinar m	175 €
547.61.011	Удлинительное кольцо AF 17, Sinar m	700 €
547.61.012	Удлинительное кольцо AF 34, Sinar m	720 €
547.61.013	Удлинительное кольцо AF 68, Sinar m	745 €
571.12.041	Чехол для объектива LP 1 (SD AF 80)	45 €
571.12.042	Чехол для объектива LP 2 (SD AF 40 + 120)	45 €
571.12.043	Чехол для объектива LP 3 (SD AF 180)	45 €
493.64.000	Зеркальный модуль для объективов Sinaron Digital AF	4 300 €
493.64.012	Модуль Hasselblad V	970 €
493.54.032	Держатель 100 Sinarback	180 €
519.81.000	Устройство быстрой установки камеры Sinar m на стандарт p3	250 €
519.81.010	Устройство быстрой установки камеры Sinar m на штатив	50 €
493.03.018	Площадка для установки вспышки Sinar m	190 €
493.03.030	Рукоятка с батарейным блоком Sinar m	1 250 €
493.03.060	Дистанционный тросик Sinar m	150 €
493.64.050	DB Lens Aperture Control Sinar m	1 110 €
571.12.010	Страховочный ремень	90 €
571.12.020	Шейный ремень	65 €
571.12.030	Чехол 35	55 €

Карданные камеры Sinar

491.16.000	Sinar f1 4x5"/9x12	1 300 €
491.96.000	Sinar f2 4x5"/9x12	2 100 €
491.66.000	Sinar x 4x5"/9x12	4 000 €
491.76.000	Sinar p2 4x5"/9x12	7 000 €
491.77.000	Sinar p2 5x7"/13x18	8 000 €
491.81.000	Sinar p3	7 000 €
491.91.000	Sinar f3	4 100 €
491.91.010	Sinar f3 SL	6 100 €

Sinar p2 — легендарная прочность и стабильность, полное отсутствие уводов обоих стандартов.



Sinar p3 — новая камера со всеми функциями Sinar p2 при резком уменьшении объема создана для цифрового изображения.



Увеличение оптической оси наращиванием базового рельса

421.21.000	Удлинитель рельса 6"/15 см	145 €
422.21.000	Базовый рельс 12"/30 см	140 €
423.21.000	Удлинитель рельса 12"/30 см	185 €
424.21.000	Удлинитель рельса 18"/45 см	275 €
429.21.000	Колпачок к рельсу	40 €



Стандарт 4x5

431.51.000	Передний стандарт p2	3 550 €
431.52.000	Специальный передний стандарт p2	4 000 €
431.61.000	Передний стандарт f2	1 050 €
431.71.000	Передний стандарт x	2 700 €
433.66.000	Задний стандарт f2 4x5/9x12	1 100 €
433.66.001	Задний стандарт f1 4x5/9x12	725 €
437.61.000	Многофункциональный стандарт 4x5	700 €

Нижняя часть заднего стандарта камеры Sinar p2 с механизмом смещения, асимметричными поворотами и наклонами и шкалой глубины резкости. Оборудована самотормозящимися смещениями, эргономична в обслуживании. В зависимости от используемого формата различные несущие рамы 4x5"/10x12,5 см и 5x7"/13x18 см или 8x10"/20x25 см (433.26/27/58) или соответствующие цифровые задники могут быть установлены на эту опору.

Цифровые задники Sinar

551.65.007	Sinarback 54 H (firewire) 66 млн. пик.	17 500 €
552.35.011	Sinarback 54 M 22,2 млн. пик.	9 500 €
552.35.005	Sinarback 54 MC 22,2 млн. пик.	10 500 €
552.36.010	Sinarback eMotion 54 LV	19 000 €
552.36.012	Sinarback eMotion75	24 500 €
552.36.013	Sinarback eMotion 75 LV	26 500 €
552.45.003	Sinarback eVolution 75 H	26 500 €

Sinarback eVolution 75H — высококлассное решение для всех студийных задач. Благодаря разрешению 33 млн. пикселей он не только гарантирует оптимальное качество изображения и цветовой репродукции, но также дает массу преимуществ во времени, стоимости и координации рабочего потока.



Sinarback eMotion75 — продвинутый цифровой задник, идеален для творческих фотографов, которым необходима неограниченная свобода движения и только самое лучшее качество фотографии.



Опоры крепления оптической оси

411.21.010	Скользящий зажимной адаптер	200 €
411.21.050	Рельсовый зажим 1S для камеры p3	220 €
411.41.000	Усиленный рельсовый зажим 2	550 €
411.71.000	Механический рельсовый зажим	670 €
418.31.000	Базовая плата 2 для длинной оптической оси	350 €



Стандарт 100

431.81.000	Передний стандарт p3	3 500 €
431.91.000	Передний стандарт f3	1 750 €
433.81.000	Задний стандарт p3	2 700 €
433.94.000	Задний стандарт f3	1 800 €
433.94.010	Задний стандарт f3 SL	4 100 €
437.63.000	Многофункциональный стандарт 100 p3	1 250 €

Опора (стандарт без форматной рамки)

433.51.000	Опора заднего стандарта p2	3 300 €
433.52.000	Спец. опора задн. стандарта p2 для формата 18x24	4 000 €
433.71.000	Опора заднего стандарта x	2 500 €

Форматная рамка

433.26.000	Форматная рамка 4x5"/9x12	430 €
433.27.000	Форматная рамка 5x7"/13x18	900 €
433.81.010	Форматная рамка 100 р3 (передняя)	830 €

Форматная рамка 4x5"/10x12,5 см камеры Sinar p2 служит для установки на нее простого задника 4x5"/10x12,5 см (461.36) или экспонметрического задника 4x5"/10x12,5 см (462.16). Эти задники служат для установки на них кассет для роликового фотоматериала и рамок с матовым стеклом.



Мех

452.16.000	Конический мех 100 р3 с интерфейсом	520 €
452.16.010	Конический мех 100 р3 4x5"	285 €
452.16.020	Конический мех 4x5/100 EL DB	520 €
452.17.000	Конический мех 5x7"/13x18-4x5"	520 €
452.58.000	Конический мех 8x10"/18x24-4x5"	1 050 €
454.11.000	Стандартный мех 4x5"/9x12	280 €
454.12.000	Стандартный мех 100 р3 с интерфейсом	455 €
454.12.001	Стандартный мех 100 р3 с интерфейсом	520 €
454.12.010	Стандартный мех 100 р3	205 €
455.12.000	Широкоугольный мех 100 с интерфейсом	625 €
455.16.000	Широкоугольный мех 4x5/100 EL	510 €
455.16.020	Широкоугольный мех 4x5/100 EL DB	510 €
455.27.000	Широкоугольный мех 5x7"/13x18	425 €
455.36.000	Широкоугольный мех 1 4x5"/9x12	290 €
455.46.000	Широкоугольный мех 2 4x5"/9x12	485 €
455.58.000	Широкоугольный мех 8x10/18x24	915 €



Матовое фокусирующее стекло

536.37.000	Фокусирующее стекло 5x7"/13x18	90 €
536.38.000	Фокусирующее стекло 5x7"/13x18	180 €
536.58.000	Фокусирующее стекло 8x10"/18x24	145 €
536.66.000	Фокусирующее стекло 4x5"/9x12	75 €



Задник

461.36.000	Фокусируемый задник 4x5"/9x12	575 €
462.16.000	Измерительный задник 4x5"/9x12	770 €
462.17.000	Измерительный задник 5x7"/13x18	1 500 €
462.58.000	Измерительный задник 8x10"/18x24	2 200 €
462.96.000	Рамка для измерительного щупа 4x5"/9x12	460 €

Задник оборудован гидравлическим демпферным механизмом, предотвращающим резкое закрытие фокусирующей рамы при удалении кассеты из камеры, предотвращает возможность порчи матового стекла.



Компендиум

472.41.000	Шарнирная опора компендиума 100	165 €
472.51.000	Шарнирная опора компендиума	155 €
472.51.010	Шарнирная опора компендиума 2	155 €
472.61.000	Опора компендиума 11 см	15 €
472.71.000	Опора компендиума 16 см	20 €
472.81.000	Опора компендиума 25 см	20 €
473.31.000	Держатель меха	20 €
473.41.000	Держатель меха 100	170 €
533.11.000	Маска компендиума 1	80 €
533.21.000	Маска компендиума 2	845 €

Совместно с маской, компендиум обеспечивают полный контроль виньетирования изображения; рекомендуется для рекламных снимков, для трудных ситуаций съемки с прямым задним светом, а так же при многократных экспозициях.



Кассеты для листовой пленки

566.46.000	Двойная кассета 9x12	48 €
566.47.000	Двойная кассета 13x18	70 €
566.56.000	Двойная кассета 4x5"	62 €
566.58.000	Двойная кассета 8x10"	145 €

Эта кассета полностью исключает участки нерезкого изображения, так часто встречающиеся в обычных кассетах некоторых производителей. Исключительно точное положение пленки в этой кассете особенно важно при многократных экспозициях.



Кассеты Sinar для роликковой пленки 120

567.32.000	Кассета зум 2	2 500 €
567.45.000	Кассета 6x9	1 200 €
567.54.000	Кассета 6x7	1 200 €
534.12.000	Регулируемая маска	125 €
534.16.000	Набор масок 6x6, 6x7, 6x9, 10x12,5	45 €

Кассета зум 2 спроектирована для роликкового материала типа 120 или 220 и подходит ко всем камерам формата 4x5"/10x12,5 см с задником международного стандарта. Количество экспозиций зависит от выбранного формата, который определяется самим фотографом и который может меняться от 4,5x6 см, 6x6 см, 6x7 см, 6x9 см и 6x12 см во время съемки на одну и ту же пленку без наложения кадра на кадр! Поставляется с вариомаской 534.12 и универсальной маской 534.22.



Линза Френеля

461.76.000	Линза Френеля монтируемая 4x5"	195 €
535.17.000	Линза Френеля монтируемая 5x7"/13x18	250 €
535.26.000	Линза Френеля монтируемая 4x5"/9x12	165 €
535.58.000	Линза Френеля монтируемая 8x10"/18x24	340 €

Линза Френеля повышает яркость фокусирующего стекла, существенно облегчая контроль изображения, особенно с короткими фокусными расстояниями. Используется формат из набора масок (534.16), который устанавливается без удаления линзы Френеля.



Переходники для кассет других фирм

556.64.000	Переходник камеры Hasselblad	478 €
556.64.010	Переходник под кассету Hasselblad	520 €
556.64.020	Переходник под кассету Mamiya RB	452 €

Переходник под кассету Mamiya RB позволяет устанавливать кассету от Mamiya RB на камеру Sinar. Для дополнительной информации смотрите адаптер для установки кассет Hasselblad для роликкового материала.

Переходник под кассету Hasselblad снабжен соединительным устройством для кассеты. Может быть установлен на несущую раму Sinar вместо рамы с матовым стеклом. Соответствующая форматная маска, монтируемая на матовом стекле вместе с линзой Френеля в рамке, поставляется вместе с адаптером.



Кассеты Sinar для листовой пленки

566.36.000	Кассета Sinar 4x5"	310 €
566.36.001	Загручный модуль для 566.36.	25 €
566.37.000	Адгезивная кассета Sinar 13x18 см	220 €

Кассета Sinar 4x5" для одиночного листа пленки с новой загрузочной системой на формат 4x5"/10x12,5 см. Двухступенчатая плата с давлением удерживает пленку на своем месте так, что она не может смещаться в пределах кассеты. Кнопка безопасности обеспечивает возможность вытягивания шибера только в том случае, когда кассета уже установлена в камере. Это предотвращает ненужную потерю материала.

В кассете существует приспособление для влечывания текста копирайта фотографа, а так же двузначного номера по краю кадра.



Комплекты для смены формата

497.13.000	Комплект для смены формата p2/p3	2 020 €
497.27.000	Комплект для формата 5x7"/13x18	705 €
497.58.000	Комплект для формата 8x10"/18x24	1 050 €



Принадлежности для фокусировки

471.21.000	Биноклярная увеличительная лупа	185 €
531.12.000	Зеркальная биношхота 4x5"/9x12	750 €
531.12.001	Линзы 4.25 Dioptrics	175 €
531.51.000	Насадка "очки"	200 €

Биноклярная зеркальная шахта позволяет увидеть неперевернутое изображение на матовом стекле с изображением либо в нормальном размере, либо с 2-х кратным увеличением. Зеркало регулируется для получения возможно более яркого изображения при фокусировании. Это особенно важно при использовании линзы Френеля. Требуется использование биноклярного наглазника (531.51).

Апохроматическая увеличительная лупа с 4-х кратным увеличением. Наблюдаемая площадь 45 мм.



Электронный затвор Sinar

522.21.008	Затвор Expolux Shutter XT	2 200 €
522.21.021	Соединительный кабель Expolux	130 €
522.21.032	Спусковой кабель Expolux	175 €
522.21.046	Блок питания Expolux RS232	895 €

Электронный затвор Sinar,

контролируемый микропроцессором, обеспечивает исключительную точность выдержек даже при высоких скоростях. Затвор контролируется при помощи карманного компьютера 3 Com-Palm IIIx или V модели и Sinar Expolux Controller (522.21.038), обеспечивается диапазон выдержек от 1/500 до 2 сек., установка на Т; точность установки 1/3 диафрагмы. Диапазон диафрагм, контролируемый автоматически от 4 до 128.



Панорамная головка Sinar

516.41.000	Панорамная головка Sinar	630 €
519.51.000	Адаптер быстрой установки	70 €
519.61.000	Переходной винт 3/8"-1/4"	10 €

Панорамная головка Sinar компактная и устойчивая с прочным затяжным рычагом, который может быть удобно позиционирован при любом весе камеры. Оборудована двумя выступающими фиксаторами для быстрого и легкого монтажа рельсового зажима.



Кофр Sinar

475.26.000	Кофр Sinar	770 €
475.42.000	Большой кофр Sinar	1 300 €
475.45.020	Кофр Sinarback 1	330 €
475.45.025	Кофр Sinarback 54 M	195 €
475.45.027	Кофр Sinarback eVolution	340 €
475.45.028	Кофр Sinarback eMotion	340 €
475.45.030	Кофр Macroscan	200 €
475.45.032	Кофр Sinar Hy6-e75-m54	450 €
475.45.034	Кофр Sinar Hy6-e75 Demo	585 €
475.66.010	Кофр Sinar p3/f2 Case	650 €
571.52.000	Чехол Sinar	55 €

Скользящие адаптеры и аксессуары

551.32.086	Увеличительная лупа 2	710 €
551.32.091	Скользящий адаптер 100 HB-V, 22/44	3 450 €
551.32.092	Скользящий адаптер 100 HB-V, 23/43	3 450 €
551.32.093	Скользящий адаптер 100 HB-V, 54 S/H	3 450 €
551.32.094	Скользящий адаптер 100 HB-V, 54 M/75 H	3 450 €
551.32.095	Скользящий адаптер 100 HB-V, базовый	3 000 €
551.32.096	Скользящий адаптер 100 HB-V, eMotion	3 450 €
551.32.097	Скользящий адаптер 100 HB-V, базовый	3 000 €
551.32.098	Скользящий адаптер 100 Mamiya AF, базовый	3 000 €
551.32.099	Скользящий адаптер 100 Contax AF, базовый	3 000 €
551.32.291	Интерфейс скользящего адаптера HB-V	490 €
551.32.292	Интерфейс скользящего адаптера HB-H	490 €
551.32.293	Интерфейс скользящего адаптера 645AF	490 €
551.32.294	Интерфейс скользящего адаптера Contax 645AF	490 €

Автоматический затвор Sinar

521.31.000	Автоматический затвор Sinar	2500 €
521.51.000	Спусковой тросик	200 €
521.51.010	У-синхрокабель	76 €
521.61.000	Автоматический тросик	176 €

Автоматический затвор Sinar — это механический заобъективный затвор с автоматической установкой диафрагмы.

Диапазон выдержек затвора от 1/60 до 8 сек., включая позицию В.

Диапазон установок диафрагм от 4 до 45. Более маленькие отверстия диафрагмы могут быть установлены на объективах, оснащенных ручной диафрагменной оправой.



Адаптеры для установки цифрового задника Sinarback 54M/75H

552.35.032	Переходник Sinarback M/Sinar m	380
552.35.033	Переходник Sinarback M/Sinar p3 t	650
552.35.041	Переходник Sinarback M/Mamiya RZ 67	1 250
552.35.042	Переходник Sinarback M/Fuji GX 680	1 210
552.35.043	Переходник Sinarback M/Rollei 6008	1 250
552.35.045	Переходник Sinarback M/Mamiya 645 AFD	770
552.35.047	Переходник Sinarback M/Contax 645 AF	770
552.35.050	Переходник Sinarback M/Hasselblad GEN	1 250
552.35.051	Переходник Sinarback M/Hasselblad V	770
552.35.053	Переходник Sinarback M/Hasselblad H1	850
552.45.030	Переходник SB 54M-75H/Sinar 4x5	895
552.45.032	Переходник SB 54M-75H/Sinar m	400
552.45.033	Переходник SB 54M-75H/Sinar p3	770
552.45.036	Переходник SB 54M-75H/Sinar Hy6	455
552.45.037	Переходник SB 54M-75H/Graflock	910
552.45.041	Переходник SB 54M-75H/Mamiya RZ 67	1 250
552.45.043	Переходник SB 54M-75H/Rollei 6008	1 250
552.45.044	Переходник SB 54M-75H/Mamiya RB 67	910
552.45.045	Переходник SB 54M-75H/Mamiya 645 AFD	770
552.45.046	Переходник SB 54M-75H/Mamiya 645 Pro	910
552.45.047	Переходник SB 54M-75H/Contax 645	770
552.45.050	Переходник SB 54M-75H/Hasselblad GEN	1 250
552.45.053	Переходник SB 54M-75H/Hasselblad H	850

Адаптеры для установки цифрового задника Sinarback eMotion

552.36.070	Переходник SB eMotion/Hasselblad V	1 365 €
552.36.071	Переходник SB eMotion/Mamiya RZ 67	1 365 €
552.36.073	Переходник SB eMotion/Rollei 6008	1 850 €
552.36.075	Переходник SB eMotion/Mamiya 645 AFD	1 365 €
552.36.076	Переходник SB eMotion/Mamiya 645 Pro	1 365 €
552.36.077	Переходник SB eMotion/Contax 645	1 365 €
552.36.079	Переходник SB eMotion/Hasselblad H1	1 365 €
552.36.082	Переходник SB eMotion/Sinar m	855 €
552.36.085	Переходник SB eMotion/Sinar Hy6 Revolving	1 390 €
552.36.086	Переходник SB eMotion/Sinar Hy6	485 €

Цифровые объективы для карданных камер

Объективы 4x5 DB

446.85.123	Sinaron digital 4.5/45 DB	.2 200 €
446.85.125	Sinaron digital 4.5/55 DB	.2 300 €
446.85.128	Sinaron digital 4/80 DB	.2 350 €
446.85.129	Sinaron digital 5.6/90 DB	.2 150 €
446.85.130	Sinaron digital 4/105 DB	.2 500 €
446.85.131	Sinaron Digital macro 5.6/120 DB	.2 200 €
446.85.133	Sinaron digital 5.6/135 DB	.2 250 €
446.85.134	Sinaron digital 5.6/150 DB	.2 350 €
446.85.138	Sinaron digital 5.6/210 DB	.2 500 €
446.85.160	Sinaron digital HR 4/35 DB	.3 100 €
446.85.164	Sinaron digital HR 4/60 DB	.2 900 €
446.85.168	Sinaron digital HR 4/100 DB	.2 900 €
446.85.174	Sinaron digital HR 5.6/180 DB	.3 650 €

Объективы 100 CPL

443.83.103	Sinaron digital 4.5/45 CPL	.2 200 €
443.83.105	Sinaron digital 4.5/55 CPL	.2 300 €
443.83.109	Sinaron digital 5.6/90 CPL	.2 150 €
443.83.111	Sinaron Digital macro 5.6/120 CPL	.2 200 €
443.83.113	Sinaron digital 5.6/135 CPL	.2 250 €
443.83.115	Sinaron digital 5.6/150 CPL	.2 350 €
443.83.120	Sinaron digital 5.6/180 CPL	.2 450 €
443.83.122	Sinaron digital 5.6/210 CPL	.2 500 €
443.83.158	Sinaron digital HR 4.5/28 CPL	.6 250 €
443.83.160	Sinaron digital HR 4.0/35 CPL	.3 100 €
443.83.164	Sinaron digital HR 4.0/60 CPL	.2 900 €
443.83.168	Sinaron digital HR 4.0/100 CPL	.2 900 €
443.83.174	Sinaron digital HR 5.6/180 CPL	.3 650 €

Объективы 100 CMV, CAB

443.84.103	Sinaron digital 4.5/45 CMV, CAB (443.87.103)	.3 000 €
443.84.105	Sinaron digital 4.5/55 CMV, CAB (443.87.105)	.3 100 €
443.84.109	Sinaron digital 5.6/90 CMV, CAB (443.87.109)	.2 950 €
443.84.111	Sinaron Digital macro 5.6/120 CMV, CAB (443.87.111)	.3 000 €
443.84.113	Sinaron digital 5.6/135 CMV, CAB (443.87.113)	.3 050 €
443.84.115	Sinaron digital 5.6/150 CMV, CAB (443.87.115)	.3 150 €
443.84.158	Sinaron digital HR 4.5/28 CMV, CAB (443.87.158)	.7 200 €
443.84.160	Sinaron digital HR 4.0/35 CMV, CAB (443.87.160)	.3 900 €
443.84.164	Sinaron digital HR 4.0/60 CMV, CAB (443.87.164)	.3 700 €
443.84.168	Sinaron digital HR 4.0/100 CMV, CAB (443.87.168)	.3 700 €
443.84.174	Sinaron digital HR 5.6/180 CMV, CAB (443.87.174)	.4 450 €
443.87.108	Sinaron digital 4.0/80 CAB	.3 150 €
443.87.110	Sinaron digital 4.0/105 CAB	.3 300 €
443.87.120	Sinaron digital 5.6/180 CAB	.3 200 €
443.87.122	Sinaron digital 5.6/210 CAB	.3 300 €
443.88.158	Sinaron digital HR 4.5/28 EF	.9 500 €

CMV — объектив с центральным магнитным затвором для камеры Sinar p3 на доске 10x10.



Объективы Sinaron

441.83.502	Sinaron WE 4.5/45 Copal	.1 480 €
441.83.504	Sinaron WE 4.5/55 Copal	.1 515 €
441.83.514	Sinaron W 4,5/65 Copal, DB (446.85.514)	.1 550 €
441.83.516	Sinaron W 4,5/75 Copal, DB (446.85.516)	.1 645 €
441.83.518	Sinaron W 4,5/90 Copal, DB (446.85.518)	.1 850 €
441.83.538	Sinaron W 6,8/90 Copal, DB (446.85.538)	.1 270 €
441.83.540	Sinaron W 6.8/115 Copal, DB (446.85.540)	.1 850 €
441.83.558	Sinaron S 5.6/135 Copal, DB (446.85.558)	.580 €
441.83.560	Sinaron S 5.6/150 Copal, DB (446.85.570)	.600 €
441.83.562	Sinaron S 5.6/180 Copal, DB (446.85.562)	.750 €
441.83.566	Sinaron S 5.6/240 Copal, DB (446.85.566)	.1 350 €
441.83.568	Sinaron S 5.6/300 Copal	.1 625 €
441.83.570	Sinaron S 6.8/360 Copal	.1 940 €
441.83.590	Macro-Sinaron SE 5,6/180 Copal, DB (446.85.590)	.1 550 €
441.83.622	Apo-Sinaron 9/360 Copal	.1 400 €
441.83.658	Sinaron SE 5,6/135 Copal, DB (446.85.658)	.1 015 €
441.83.660	Sinaron SE 5,6/150 Copal, DB (446.85.660)	.1 115 €
441.83.662	Sinaron SE 5,6/180 Copal, DB (446.85.662)	.1 310 €
441.83.664	Sinaron SE 5,6/210 Copal, DB (446.85.664)	.1 500 €
441.83.666	Sinaron SE 5,6/240 Copal, DB (446.85.666)	.2 230 €
441.83.668	Sinaron SE 5,6/300 Copal	.2 900 €
441.83.670	Sinaron SE 6.8/360 Copal	.3 250 €
446.86.568	Sinaron S 5.6/300 DBM	.1 800 €
446.86.570	Sinaron S 6.8/360 DBM	.1 950 €
446.86.622	Apo-Sinaron 9/360 DBM	.1 500 €
446.86.668	Sinaron SE 5.6/300 DBM	.3 100 €
446.86.670	Sinaron SE 6.8/360 DBM	.3 450 €

Copal — объектив с центральным затвором.

DB, DBM, DBS — объективы с прыгающей диафрагмой используются с заобъективными затворами Sinar.

Фильтры и аксессуары для фильтров

440.99.216	Градиентный фильтр AR M67x0.75	.490 €
440.99.218	Градиентный фильтр M82x0.75	.670 €
440.99.236	Градиентный фильтр M58x0.75	.400 €
440.99.244	Градиентный фильтр M105x1	.1 250 €
546.31.000	Линейный поляризационный фильтр	.490 €
546.31.010	Дуговой поляризационный фильтр	.750 €
547.21.000	Держатель фильтра 2/125 мм	.80 €
547.41.000	Держатель фильтра 100 мм Sinar BLS	.55 €
547.51.000	Держатель фильтра 100 мм с тубусом	.250 €
547.51.013	Тубус для держателя фильтров 100 мм	.15 €
547.81.002	Крышка на переходное кольцо	.15 €
547.81.OXX	Переходное кольцо 125 (100)/M100, 105, 112, 40,5, 49, 52,58, 67, 77, 82,95, 55, 72, 85, 62	.75 €
547.81.OXX	Переходное кольцо 100/Hasselblad 50 60 70 Rollei	.115 €
547.81.5XX	Переходное кольцо 40,2; 60,2; 80,2	.85 €
547.92.770	Инфракрасный фильтр 100	.375 €

Объективные доски

441.11.000	Объективная доска 4x5" без дырки	.65 €
441.50.996	Объективная доска 4x5" Copal 0 с углублением 24 мм	.265 €
441.50.997	Объективная доска 4x5" Copal 0 с углублением 15 мм	.265 €
441.11.005	Объективная доска 100 под Copal 0	.125 €
441.11.006	Объективная доска 100 под Copal 1	.140 €
441.11.008	Объективная доска 100 под Copal 3	.140 €

Bron Elektronik AG



Фотография и свет неразделимы. Освещение создает настроение, подчеркивает важные визуальные элементы и ведет глаз зрителя. Как правило, тип освещения зависит от природы фотографируемого объекта и цели фотографии. Квалифицированное освещение отражает индивидуальность фотографа. Точная постановка света требует полного знания оборудования, и мастерства — таланта в использовании технологии освещения. Понимание возможностей различных источников света и светоформирующих насадок помогает фотографу выбрать правильное оборудование и осуществлять блестящие решения. Таким образом, начинается игра света и тени вместе с контрастами цвета и освещения.

Фотосъемка нуждается в освещении почти так же, как люди нуждаются в кислороде. Однако очень немногие знают, что студийная вспышка — одно из самых важных новшеств в классической фотографии — получила развитие благодаря компании Bron Elektronik AG, сделавшей основные вклады в ее развитие. Это бы-

ло единственной возможностью для небольшой компании стать мировым лидером в светотехнике. Со склонностью к новшеству и оценке требований профессиональных фотографов, фирма Bron Elektronik буквально принесла свет в искусство фотографии. Сегодня Broncolor — ведущая международная торговая марка оборудования студийного света. Для профессиональных фотографов Broncolor — синоним точности, качества и надежности. Постоянство цветовой температуры на всех уровнях мощности благодаря системе СТС, богатый выбор светоформирующих насадок, не имеющие аналогов в мире по богатству своих возможностей генераторы Grafit, уникальные источники эффектного света — далеко неполный перечень достоинств, определивших лидерство компании среди конкурентов.

Verso A2, A4 RFS



Verso A2/A4 broncolor означает — нет компромиссам. Ни в студии, ни на природе. Благодаря трем индивидуально (асимметрично) контролируемым ламповым соединениям, короткому времени зарядки и коротким импульсам, диапазону регулировок в 7 ступеней, яркому моделирующему свету и эффективному батарейному блоку Power Dock, Verso A2/A4 отвечает любым требованиям.

Энергия идеально распределена

Мощность импульса может быть распределена между двумя каналами и максимум тремя ламповыми соединениями. Канал 1 определяет мощность импульса, выработанного лампой, подсоединенной к выходу 1. Выход на канал 2 может использоваться независимо, и эта энергия в свою очередь распределяется между лампами 2 и 3. Благодаря этому Verso A2/A4 предлагает диапазон контроля энергии не менее чем 7 ступеней, от 1200 до 9 Дж (A2) и от 2400 до 19 Дж (A4). Количество энергии на каждый канал может изменяться в пределах 1/10 ступени.

Широкий контрольный диапазон Verso A2/A4 позволит вам делать снимки при минимальной апертуре и с избирательной резкостью. Для съемок на природе окружающий свет можно сделать доминирующим или точно настроить низкие параметры контраста.

Быстрые импульсы

Продолжительность импульса впечатляет: даже при полной мощности (1200 Дж и 2400 Дж соответственно) он длится не более 1/1500 сек. (t 0,5) – Verso A2 и 1/1750 сек. – Verso A4. Уменьшение мощности на 2 ступени (установка 8/300 Дж) потребует времени импульса только 1/3500 сек. (t 0,5) (Verso A2). При использовании в комбинации с высокопроизводительными источниками света broncolor даже быстро движущиеся предметы могут быть засняты без малейшего искажения и при разумных рабочих апертурах. Verso A2/A4 предлагает вам короткую протяженность импульсов независимо от источника энергии – сеть или батарея.

Всегда правильный свет

Даже при быстрой последовательности импульсов при модельной съемке каждый импульс имеет абсолютно одинаковую яркость. Вольтаж импульса стабилизирован до 0,5%, чтобы избежать неправильных экспозиций (и как следствие сдвига цвета) даже при мультисъемке. Цветовая температура остается постоянной, изменяясь только на ± 100 К при диапазоне выше 4 ступеней. Характеристики и контраст моделирующего света точно соответствуют характеристикам финального изображения. Verso A2/A4 поддерживает максимум 3 x 650 ватт. Когда мощность импульса снижена, остаточная энергия автоматически стекает, благодаря чему следующая экспозиция правильна и не слишком ярка.

Verso A2/A4 работает где угодно

Постоянно и автоматически адаптируется к напряжению. Он даже регулирует колебания напряжения до $\pm 10\%$! Verso A2/A4 сделан из твердого алюминия, а боковые панели покрыты жестким каучуком. Даже грубое обращение в студии или на природе ему не повредит.

При работе от сети любая лампа broncolor, выпущенная после 1972 года, может быть использована с Verso A2/A4! А это более 30 лет системной совместимости.

Легкое управление

Еще одна черта Verso A2/A4 — это способность сохранять установки мощности в канале и специально выбранные функции. Каждая функция может быть проконтролирована, напрямую без сложных меню. Приемник может быть выключен, а чувствительность фотоэлемента может быть уменьшена.

Последовательность импульса может быть запрограммирована. Вентилятор предотвращает от перегрева даже во время долгих серий интенсивных вспышек.

Основные технические характеристики

Модель	Verso A2	Verso A4
Мощность	1200 Дж	2400 Дж
Значение диафрагмы (с 2 м, 100 ISO, рефлексор P70)	.45	45 7/10
Длительность импульса (t 0,1 (t 0,5))		
2400 Дж	1/500 (1/1500) сек.	1/250 (1/1750) сек.
1200 Дж	1/900 (1/2500) сек.	1/450 (1/1250) сек.
600 Дж	1/1200 (1/3500) сек.	1/600 (1/1700) сек.
300 Дж		
Время зарядки (до 100%)	0,2 – 0,8 сек.	0,3–1,7 сек.
Выходы для подключения световых головок	3	3
Распределение мощности	индивидуально	индивидуально
Средства управления	LED-дисплей	LED-дисплей
Диапазон контроля	не менее 7 ступ.	не менее 7 ступ.
Моделирующий свет	.650	650
Габариты	290 x 185 x 315 мм	290 x 185 x 380 мм
Вес	7,5 кг	10,4 кг

Power Dock, позволяющий Verso A2/A4 работать вне сети, имеет огромную способность накопления энергии. При быстрой зарядке и полной мощности он обеспечивает около 350 вспышек. При нормальной зарядке возможны 450 импульсов даже при 1200 Дж (Verso A2). При уменьшении мощности количество возможных экспозиций увеличивается почти пропорционально: около 900 при 600 Дж, 1800 при 300 Дж и т.д. Теоретически более чем 50 000 импульсов может быть произведено на одном заряде батареи.

Внутренне снабжаемый энергией процессор обеспечивает управление батареей и моделирующим светом. Встроенный дисплей дает точное определение (при 10% увеличении) уровня заряда батареи. Даже если Power Dock перестает работать, его можно быстро перезарядить при помощи встроенного зарядного устройства.

Генератор можно не только использовать для работы, но и перезаряжать при напряжении от 100 до 230 В. При напряжении 230 В около 80% зарядной способности достигается через 3 часа.

Verso A2/A4 RFS

Verso A2/A4 существует также в RFS версии, которая позволяет управлять работой генератора при помощи радиосигналов. Это дает определенные преимущества по сравнению с инфракрасной встроенной системой синхронизации: тонкие перегородки больше не блокируют сигнал, управление не требует усилий даже в темных и больших студиях, инфракрасное излучение не вызывает вмешательств в управление. При использовании компактного передатчика выход энергии Verso A2/A4 можно переключать на целую ступень или на 1/10 ступени.

Grafit A RFS



Broncolor Grafit A предлагает гибкость, с которой не способно состязаться ни одна другая осветительная система.

Grafit A предлагает полный диапазон характеристик, которые не могут предложить другие генераторы. Ни одна другая система освещения не может предложить фотографу столько творческих возможностей. Благодаря уникальной комбинации функций идеи освещения могут быть выполнены быстро и легко. Используя новое поколение транзисторов высокой мощности и ультра современных технологий микропроцессоров, Broncolor преуспел в разработке прибора по доступной цене с внушительным набором преимуществ. Grafit A позволит вам на многие ближайшие годы оставаться на гребне технологических достижений.

Основные технические характеристики

Мощность3200 Дж
Значение диафрагмы (с 2 м, 100 ISO, рефлектор P70)90 2/10
Длительность импульса (t 0.1 (t 0.5))1/80 – 1/6000 сек. (1/240 – 1/10000 сек.)
Время зарядки (до 100%)0,04 – 2,6 сек.
Выходы для подключения световых головок3
Распределение мощностииндивидуально
Средства управленияLED-дисплей
Диапазон контроля	6,7 ступеней для основных соединений, 4 ступени для дополн. соединения с шагом 1/10 или 1/3
Моделирующий свет650
Габариты288 x 180 x 407,5 мм
Вес11 кг

Широкий диапазон регулировки мощности (от 32 Дж), три независимо регулируемых выхода, удобная панель управления в сочетании с возможностью дистанционного управления создают в студии условия для реализации самых смелых творческих замыслов фотографа.

Grafit A — это единственная система студийного света, которая поддерживает цветовую температуру во всем диапазоне мощности без временных ограничений или изменяет ее в соответствии с требованиями. В обычных осветительных приборах цветовая температура уменьшается в среднем на 120 К с каждой ступенью. При трехступенчатом диапазоне это означает, что цветовая температура уменьшается на 360 К. При четырех ступенях уменьшение составит 400 – 500 К, а при диапазоне 6,7 разница между цветовой температурой на максимуме и на минимуме составит около 800 К. Grafit A с Системой контроля цветовой температуры (СТС) устраняет этот физический эффект. Независимо от мощности импульса, на котором работает генератор, цветовая температура всегда останется одинаковой!

Система удаленного радиуправления (RFS transceiver)

RFS означает «Радиочастотная система», новая система контроля, базирующаяся на радио-сигналах. В сочетании с компьютером и программным обеспечением, ретранслятор Broncolor RFS позволяет фотографу контролировать работу импульсных RFS единиц на 10 студийных рабочих станциях, оборудованных до 15 генераторов или моноблоков каждая. Расстояние использования: вне помещения 30 – 50 м (98 – 164 фута), в закрытых помещениях 20 – 30 м (65 – 98 футов) возможно до 300 м (984 фута). Размер: 80 x 55,5 x 51,5 мм. Вес: 105 г.

- Легкость в управлении: напрямую с Macintosh или ПК или меню с курсором на передней панели.
- Мощность каждой лампы может быть выбрана индивидуально: каждая из 3 ламп может быть подсоединена независимо от других, т.е. прибор ведет себя так, как если бы это были три разных генератора.
- Широкий диапазон регулировок: 6,7 ступеней на выходах 1 и 2.
- Технология СТС (контроль цветовой температуры): для постоянного или выборочного контроля цветовой температуры.
- Электронная стабилизация цветовой температуры: запатентованная система приводит в соответствие интенсивность и продолжительность импульса, гарантируя одинаковое распределение света и цветовой температуры для каждого снимка в диапазоне 6,7 ступеней на выходах 1 и 2.
- Контроль интенсивности и продолжительности вспышки: на любой мощности можно рассчитать самую короткую возможную вспышку.
- Выбор продолжительности импульса: минимальная продолжительность 1/6000 с (t 0,1) 1/10000 (t 0,5).
- Задержка вспышки: от 0,01 до 50 сек.
- Крайне короткое время зарядки: в зависимости от мощности, например 0,03 сек при 1,3 сек максимум для 1600 Дж (при 230 В).
- Пропорциональный моделирующий свет: добавочные уровни пропорциональности «pгор 4» и «pгор 5» позволяют использовать высокую яркость моделирующего света даже при низкой мощности импульса. При «Pгор max.» моделирующий свет для лампы с максимальной энергией импульса работает на полную мощность при работе только одного генератора. Остальные две лампы пропорционально градуируются в соответствии с установками.
- Максимальная мощность: 1600 Дж (для Grafit A2) и 3200 Дж (для Grafit A4).
- Внутреннее высвобождение энергии при снижении мощности: чтобы уменьшить влияние на генератор и импульсную лампу.
- Дополнительные функции: функция памяти: все установки генератора могут быть сохранены нажатием кнопки и восстановлены позже (4 установки при работе с Macintosh или ПК); задержка управления от 0,01 сек; стробоскопические эффекты; выбор языка LCD дисплея и т.д.
- LCD дисплей и клавиши с подсветкой: обеспечение управления даже в темной студии.
- Дисплей распределения мощности импульса в джоулях или процентах: энергия вспышки каждой лампы отображается в джоулях и процентах.
- Универсальный удаленный контроль.
- Двухканальное инфракрасное управление: управление через Servor d или импульсное управление ретранслятор RFS, либо приборы FCM2 и FCC.
- Длительность: тысячи вспышек в день, каждый день, без вреда для аккумуляторов.
- Компактность: маленький размер и легкий вес.

Генератор Verso

31.030.xx	Генератор Verso A2 1200 Дж	4 500 €
31.031.xx	Генератор Verso A2 RFS 1200 Дж	4 900 €
31.032.xx	Генератор Verso A4 2400 Дж	5 900 €
31.033.xx	Генератор Verso A4 RFS 2400 Дж	6 300 €
36.124.00	Батарейный блок Power Dock для Verso A2/A4	1 390 €

Verso A2 вырабатывает импульс мощностью 1200 Дж — достаточное количество света практически для любой съемочной ситуации. Позволяет подключать 3 световые головки. Индивидуальное (асимметричное) распределение мощности. Плавное изменение мощности с шагом 0,1 диафрагмы в пределах до 7 диафрагм. Цветовая температура остается постоянной, изменяясь только на ± 100 К при диапазоне выше 4 ступеней. Генератор не только быстро перезаряжается, но и обеспечивает одинаковое качество и количество света каждый раз. Даже при быстрой последовательности импульсов при модельной съемке каждый импульс имеет абсолютно одинаковую яркость. Вольтаж импульса стабилизирован до 0,5%, чтобы избежать неправильных экспозиций (и как следствие сдвига цвета) даже при мультисъемке.



Генератор Toras

31.168.xx	Генератор Toras A2 240 В 1600 Дж	3 200 €
31.173.xx	Генератор Toras A2 RFS 240 В 1600 Дж	3 650 €
31.178.xx	Генератор Toras A4 240 В 3200 Дж	4 700 €
31.174.xx	Генератор Toras A4 RFS 240 В 3200 Дж	5 100 €
31.183.xx	Генератор Toras A8 RFS Evolution 230 В	8 500 €
31.184.xx	Генератор Toras A8 Evolution 230 В	8 200 €

Генераторы Toras позволяют осуществлять маневр мощностью в широких пределах, поддерживают постоянную цветовую температуру, асинхронный и синхронный режимы. Позволяют подключить две световые головки. Распределение мощности между выходами в асинхронном режиме — 70%: 30% (update — 50%: 50%, дает возможность в генераторе Toras A8 — использовать обычные световые головки). Пропорциональный моделирующий свет может использоваться с генераторами и моноблоками Broncolor на разных уровнях мощности. Встроенные инфракрасный приемник и фотоэлемент.

RFS — поддержка радиуправления от пульта, компьютера и RFS передатчика.



Генератор Grafit

31.166.xx	Генератор Grafit A2 230 В 1600 Дж	5 000 €
31.169.xx	Генератор Grafit A2 RFS 230 В 1600 Дж	5 300 €
31.176.xx	Генератор Grafit A4 230 В 3200 Дж	6 900 €
31.179.xx	Генератор Grafit A4 RFS 230 В 3200 Дж	7 250 €

Генератор Grafit, непревзойденный лидер среди источников импульсного света, позволяет варьировать мощностью от 16 Дж до максимума при сохранении постоянства цветовой температуры благодаря системе CTC (colour temperature control). Обеспечивает регулировку длительности импульса в широком диапазоне от 1/80 до 1/10000 с, установку времени зарядки генератора в интервале от 0,04 до 2,6 с, скорость до 5 кадров в сек., строб-эффект, режим задержки импульса, может работать попеременно в паре с другим. Генератор имеет три разъема для подключения головок, с асинхронным управлением и пр. Имеет прямой интерфейс с компьютером.

Grafit RFS — поддержка радиуправления от пульта, компьютера и RFS передатчика.



Генератор Nano

31.151.xx	Генератор Nano A2 230 В 1200 Дж	2 100 €
31.172.xx	Генератор Nano A4 230 В 2400 Дж	2 950 €

Генераторы Nano — великолепное соотношение цена/качество, экономичное начало знакомства с семейством эффективных приборов Bron, два выхода генератора работают в симметричном режиме (70%:30%), плавное изменение мощности с шагом 0,1 диафрагмы в пределах до 6 диафрагм. Инфракрасная и световая ловушки. Прочный корпус с резиновыми вставками. Лампы пилоты до 650 Ватт по каждому выходу. Быстрая скорость заряда.

Генератор Mobil A2

31.011.xx	Генератор Mobil A2 R 1200 Дж	2 100 €
31.021.xx	Комплект для выезда Mobil A2 R Travel Kit	3 200 €
32.012.00	Лампа Mobilite 2	725 €
32.021.xx	Лампа Picolite	740 €
33.128.00	Picobox	580 €
33.244.00	Шторки 4 лепестка для Mobilite 2/Picolite	190 €
33.204.00	Тубус с набором шторок и масок	290 €
33.501.00	Переходник на байонет Pulso для Mobilite 2/Picolite	155 €
33.641.00	Проекционная насадка для Picolite	655 €
33.631.00	Линза Френеля для Mobilite 2/Picolite	340 €
34.308.00	Импульсная лампа 1600 Дж для Mobilite 2/Picolite	190 €
36.127.00	Аккумуляторная батарея для Mobil A2 R	250 €
36.128.xx	Зарядное устройство для Mobil A2 R	80 €
36.512.00	Кожух для Mobil A2 R Travel Kit	190 €

Световые головки Pulso

32.116.xx	Световая головка Pulso G 3200 Дж	1 470 €
32.115.xx	Световая головка Pulso G 1600 Дж	1 270 €
32.118.xx	Световая головка Pulso 8 6400 Дж	1 900 €
32.117.xx	Световая головка Pulso Twin 2x3200 Дж 200–240 В	1 860 €
34.322.00	Импульсная лампа 1600 J 5900 K для Unilite, Pulso G	385 €
34.324.00	Импульсная лампа 3200 J 5900 K для Unilite, Pulso G	570 €
34.327.00	Импульсная лампа 2x3200 J с защитн. стеклом 5500	900 €
34.328.00	Имп. лампа 6400 J с защ. стекл. 5500 K для Pulso 8	1 100 €

Световая головка с корпусом из небьющегося NORYL и креплением Байонет с автоматическим замком. Вставляемая импульсная лампа с керамическим цоколем и пружиной для надежного крепления. Включатель и предохранитель для моделирующего света. Защитный кварцевый колпак с цветовой температурой 5500 K или 5900 K, а так же «чистый» и «матовый». Встроенный держатель зонта. Световой угол можно менять регулятором, расположенным на боковой грани прибора — от 60 до 90 градусов (с рефлектором P70). Встроенная тепловая защита. Принудительное охлаждение с помощью вентилятора.

Pulso — предусмотрена возможность перемещения блока ламп, что позволяет менять угол пучка света без смены рефлектора, не спадающие защитные стекла, мощный пилот, импульсные лампы на солидном керамическом цоколе.

Pulso 8 — для работы с генератором Topas A8, Pulso Twin — может быть подключена к двум генераторам одновременно, позволяет использовать спецэффекты.



Световая головка Unilite

32.113.xx	Световая головка Unilite 1600 Дж	1 025 €
32.114.xx	Световая головка Unilite 3200 Дж	1 200 €



Кольцевая вспышка Ringflash

32.461.xx	Кольцевая вспышка Ringflash P 3200 Дж	1 600 €
32.462.xx	Кольцевая вспышка Ringflash C 3200 Дж	1 700 €
33.123.00	Рефлектор мягкого света для Ringflash C	380 €
33.219.00	Набор сотовых фильтров (3 шт) для Ringflash C	280 €

Ringflash C — имеет моделирующий свет. Десять галогеновых ламп по 20 ватт каждая. Это обеспечивает четкое фокусирование, позволяет фотографу увидеть актуальные световые характеристики, удалить нежелательные отсветы и практически исключить эффект «красных глаз».



Моноблоки Minipuls

31.449.xx	Моноблок Minipuls C200 230 В 1500 Дж 650 Вт	1 825 €
31.454.xx	Комплект для выезда Minipuls Location Kit 2 5500 K 230 В 4 500 €	
31.456.xx	Комплект для выезда Minipuls Location Kit 3 5500 K 230 В 7 500 €	
34.310.00	Импульсная лампа 1500 Дж 5900 K для Minipuls C200	160 €

Minipuls — плавная регулировка мощности в пределах 4 диафрагм, инфракрасная и световая ловушки, мощные лампы пилоты и легендарная проверенная годами эксплуатации надежность.

Minipuls C200 — мощность 1500 Дж; диафрагма f: 90 с расстояния 2 м при 100 ISO с узким рефлектором P50; диафрагма f: 64 со стандартным рефлектором P70.

Длительность импульса t 0,5 1/1000 с, t 0,1 1/250 с, время зарядки 0,6–2,4 с (при 230 В), плавное регулирование мощности в диапазоне свыше 4-х диафрагм, пропорциональный галогенный моделирующий свет 300–650 Вт, встроенный кодовый инфракрасный приемник сигнала передатчика IRX 2, оптический контроль импульса с 2-мя светящимися цветowymi диодами при 100% выбранной мощности, фотоэлемент, встроенный держатель зонта и замок фиксации рефлектора. Плавная регулировка мощности в пределах 5 диафрагм с шагом 0,1; поддержка работы с пультом, несколько режимов пропорциональности ламп пилотов, в том числе их синхронизация с пилотом генераторных головок.

Plus — имеет прямой интерфейс с компьютером.



Моноблоки Minicom

31.405.xx	Моноблок Minicom 40 300 Дж 300 Вт	1 150 €
31.406.xx	Моноблок Minicom 40 RFS 230 В 300 Дж 300 Вт	1 500 €
31.415.xx	Моноблок Minicom 80 230 В 600 Дж 300 Вт	1 400 €
31.416.xx	Моноблок Minicom 80 RFS 230 В 600 Дж 300 Вт	1 800 €
34.307.00	Импульсная лампа 600 Дж 5900 K Minicom 40/80	140 €

Моноблоки Minicom — плавная регулировка мощности в пределах 5 диафрагм с шагом 0,1; поддержка работы с пультом, несколько режимов пропорциональности ламп пилотов, в том числе их синхронизация с пилотом генераторных головок.

RFS — поддержка радиоуправления от пульта, компьютера и RFS передатчика. Дают серии импульсов до 8.



Защитные кварцевые стекла

34.336.00	Защитное стекло 5500 K	115 €
34.337.00	Защитное стекло матовое 5500 K	125 €
34.332.00	Защитное стекло 5500 K для Mobilite/Picolite	15 €
34.335.00	Защитное стекло 5500 K матовое для Mobilite/Picolite	15 €

Защитные кварцевые стекла — защита от ультрафиолетового излучения, стабилизация цветовой температуры.

Прибор Pulso Spot 4

32.425.xx	Прожектор Pulso Spot 4 5500 К 3200 Дж 300 Вт . . .	2 500 €
33.620.55	Оптическая насадка объектив 150 мм 5500 К . . .	1 750 €
33.620.59	Оптическая насадка объектив 150 мм 5900 К . . .	1 750 €
33.224.00	Шторки 2 лепестка	170 €
33.625.00	Набор масок Джобо	265 €
33.623.00	Набор пластинок для оптической насадки	75 €
34.344.00	Импульсная лампа 3200 Дж	575 €

Прибор Pulso-Spot 4 является одним из наиболее часто применяемых источников направленного света в предметной съемке — в качестве, например, основного заднего света для обрисовки светящихся контуров различной конфигурации. Pulso Spot 4 используется для создания выразительных контрастов и выделения текстуры объектов, а также для охвата областей с четко контролируемым светом.

Оптическая насадка 100 и 150 мм, максимальная мощность 3200 Дж; галогенная лампа моделирующего света 250–300 Вт, линза Френеля с ультрафиолетовым покрытием, кабель 5 м.



Линзовые насадки на все световые головки и моноблоки

33.640.00	Оптическая спот насадка с набором масок (6 шт) . . .	1 300 €
33.625.00	Набор масок Джобо	265 €
33.631.00	Спот насадка с линзой Френеля для Mobilite 2/Picolite 340 €	
33.630.00	Спот насадка с линзой Френеля	936 €

Спот насадка с линзой Френеля к световым головкам Pulso, Primo, компактами Minipuls C, Compuls для создания спотэффекта с помощью линзы Френеля и регулировкой угла поля освещения в пределах 15–35°.

Спот насадка с матовым защитным стеклом, с 6-ю апертурными масками, с одним держателем GOBO. Набор из 12 нерж. стальных масок может быть использован с насадкой Spot фокусированной. Применяется для проектирования широкого диапазона масок и форм.



Линза френеля

32.431.00	Рефлектор broncolor Flooter	2 250 €
33.208.00	Соты для broncolor Flooter	150 €
33.225.00	Шторки 2 лепестка	195 €

Broncolor Flooter с линзой Френеля, диаметром 340 мм, обеспечивает идеально ровное распределение света диаметром до 6 м. Фокальное расстояние — 270 мм. Угол освещения лежит в пределах 20–70°. Если вы желаете еще более уменьшить угол и изменить характер света, возможно использовать сотовые фильтры.

Сотовый фильтр устанавливается перед линзой Френеля с помощью объемной стальной рамки. Эта рамка позволяет также устанавливать цветные фильтры.



Лампы эффектного света

33.128.00	Световой короб Picobox	580 €
32.301.xx	Световая щель Striplite 60 58x12 см 3200 Дж . . .	1 800 €
32.303.xx	Световая щель Striplite 120 112x12 см 2x3200 Дж . . .	2 950 €
32.341.xx	Световой короб Voxlite 40 30x40 см 1600 Дж . . .	1 500 €
32.351.xx	Световой короб Lightbar 60 58x12 см 3200 Дж . . .	1 800 €
32.353.xx	Световой короб Lightbar 120 112x12 см 2x3200 Дж . . .	2 950 €
33.228.00	Шторки для Lightbar 60, Striplite 60	460 €
33.229.00	Шторки для Lightbar 120, Striplite 120	515 €
33.217.00	Соты для Striplite 60	180 €
33.218.00	Соты для Striplite 120	230 €
33.272.00	Матовое стекло для Lightbar 60	180 €
33.273.00	Матовое стекло для Lightbar 120	230 €
33.274.00	Стрип насадка для Lightbar 60	160 €
33.275.00	Стрип насадка для Lightbar 120	230 €
34.334.00	Импульсная лампа для Voxlite 40 800 Дж	175 €

Lightbar — плексигласовый диффузор в виде «тоннеля», сменная с наклоном головка, вентилятор, две импульсные лампы, 10 ламп моделирующего света, кабель 5 м. Максимальная мощность — 3200 Дж.

Voxlite — максимальная мощность 1600 Дж, размер 30x40 см, две импульсные лампы, 4 галогенные лампы моделирующего света, головки быстрой смены, кабель 5 м.



Стандартный рефlector P70

33.107.00	Стандартный рефlector P70	155 €
33.227.00	Шторки 2 лепестка	205 €
33.247.00	Шторки 4 лепестка	265 €
33.207.00	Набор сотовых фильтров (3 шт)	260 €
33.307.00	Набор цветных фильтров (12 цветов)	100 €
33.327.00	Набор опаловых диффузных фильтров (12 шт)	50 €
33.317.00	Набор серых и корректирующих фильтров (12 шт)	100 €

Точно просчитанная конструкция, идеально выполненное металлическое напыление позволили получить чрезвычайно ровный насыщенный поток света. Все рефlectоры повышают светоотдачу в среднем на диафрагму.



Рефlector P45, P65

33.104.00	Рефlector P45	280 €
33.106.00	Стандартный рефlector P65	190 €
33.206.00	Соты для рефlectorов P65, P45 (3 шт)	360 €
33.246.00	Шторки 4 лепестка для рефlectorов P65, P45	445 €
33.306.00	Цветные фильтры для рефlectorов P65, P45 (12 шт)	120 €



Рефlector P50, Par

33.105.00	Узкий рефlector P50	400 €
33.113.00	Параболический рефlector Par	245 €



Рефlector P-Travel, P120

33.103.00	Рефlector P-Travel	75 €
33.243.00	Шторки 2 лепестка для рефlectorа P-Travel	80 €
33.112.00	Широкоугольный рефlector P120	75 €
33.120.00	Конический рефlector	130 €



Litestick

32.451.00	Световая трубка Litestick 3200 Дж с рефlectorом	1 200 €
-----------	---	---------

Новый прибор для подсветки трудно доступных мест. Максимальная мощность 3200 Дж, значение диафрагмы на расстоянии 2 м при 100 ISO – 45,7, импульсная лампа, сменный рефlector, адаптер, кабель 3,5 м.



Рефlector мягкого света P

33.110.00	Рефlector мягкого света P	330 €
33.210.00	Сотовый фильтр	180 €
33.310.00	Диффузный фильтр	190 €

Дает чрезвычайно красивый свет особенно часто используется при съемке людей, т.к. с одной стороны хорошо прорабатывает структуру кожи, с другой достаточно мягко.



Набор «солнце»

33.162.00	Набор «солнце» для Pulso G max 3200 Дж	720 €
-----------	--	-------

Свет, излучаемый этой лампой, подобен солнечному, дает великолепно очерченные тени, ровное освещение с естественным спадом освещенности. Обеспечивает превосходную передачу мельчайших деталей.

Состоит из черной панели со шторками, удлиненной импульсной лампы и удлиненных защитных колпаков 5500 К и 5900 К.



Рефлекторы Satellite

33.150.00	Рефлектор Satellite Evolution	1 900 €
33.151.00	Рефлектор Satellite Staro	1 900 €
33.152.00	Рефлектор Mini-Satellite	1 150 €
33.209.00	Сотовый фильтр для Satellite Staro	700 €

Satellite Evolution — параболический рефлектор диаметром 88 см, с бугелем для крепления и наклона, с матовым молочным стеклом и кронштейном для крепления и фокусирования световых головок и моноблоков. Значение диафрагмы с двух метров при 100 ISO, при 3200 Дж составляет: f 180 7/10. Прибор дает в высшей степени концентрированный свет. Вес без бугеля — 4,35 кг.

Satellite Staro — параболический рефлектор диаметр 88 см с бугелем для установки наклона, с матовым стеклом-диффузором из плексигласа. Значение диафрагмы с двух метров при ISO 100 и 3200 Дж: f 45 2/10. Прибор дает мягкий, но бриллиантовый свет. Если в центре прибор дает более жесткий свет, то по периферии — мягкий (выявляет богатую структуру). Для прибора характерен очень высокий уровень выхода света.



Зонт

33.496.00	Зонтичный рефлектор	120 €
33.452.00	Зонт серебро 102 см	170 €
33.453.00	Зонт белый 102 см	135 €
33.454.00	Зонт прозрачный 102 см	135 €
33.459.00	Зонт серебро 82 см	125 €
33.460.00	Зонт белый 82 см	100 €
33.490.00	Держатель зонта для световых головок Pulso	65 €

Самое экономичное, самое лучшее и самое удобное решение для блистательной передачи красоты кожи лица на выезде.

Сверхбольшие рефлекторы Para

33.463.00	Рефлектор Para 330	5 100 €
33.479.00	Рассеиватель 1 для Para 170 FB	300 €
33.480.00	Рассеиватель 2 для Para 170 FB	300 €
33.481.00	Рассеиватель 3 для Para 170 FB	300 €
33.464.00	Рассеиватель 1 для Para 220/Para 220 FB	395 €
33.465.00	Рассеиватель 2 для Para 220/Para 220 FB	395 €
33.466.00	Рассеиватель 3 для Para 220/Para 220 FB	395 €
33.469.00	Рассеиватель 1 для Para 330/Para 330 FB	590 €
33.470.00	Рассеиватель 2 для Para 330/Para 330 FB	590 €
33.471.00	Рассеиватель 3 для Para 330/Para 330 FB	590 €
33.476.00	Адаптер для Para FB	50 €
33.477.00	Червячный привод для рефлектора Para / Para FB	375 €
33.484.00	Рефлектор Para 170 FB	3 750 €
33.485.00	Рефлектор Para 220 FB	4 800 €
33.486.00	Рефлектор Para 330 FB	6 900 €
35.114.00	Штатив XXL для рефлектора Para	680 €

Это настоящая фабрика света — буквально обволакивают объект съемки светом, за счет сложного светового рисунка позволяют в большинстве случаев обходиться одним источником света. Удобный кофр позволяет разместить в нем рефлектор, генератор и лампу.

Эксклюзивная особенность зонтов Broncolor состоит в том, что световая головка легко отклоняется от оптической оси с определенным радиусом, производя новые поразительные световые характеристики.

Другим плюсом Para являются их подвижность, особенно при съемке на выезде. Благодаря уникальному механизму (патент Broncolor), фотограф легко устанавливает зонт на месте съемки.

Специальная вращающаяся система держит зонт открытым, а также используется для фокусирования.

Broncolor предлагает на выбор фотографу различные по плотности материалы диффузоров — от почти прозрачной ткани типа чиза, которая лишь слегка рассеивает резкий свет, до плотных диффузоров. Все это служит одной цели — менять свет и контролировать его.

Оба рефлектора-зонта Para 220 и Para 330 могут использоваться с новой световой головкой Pulso G. Для использования ранней модели серии F2/F4 необходим адаптер.



Софтбоксы серии EM

33.400.00	Переходное кольцо для софтбоксов Pulsoflex C/EM	.110 €
33.406.00	Pulsoflex EM 50x50 (20"x20")	.315 €
33.407.00	Pulsoflex EM 80x80 (32"x32")	.390 €
33.408.00	Pulsoflex EM 110x110 (43"x43")	.650 €
33.410.00	Дополнительный рассеиватель для EM 80x80	.75 €
33.415.00	Pulsoflex EM 35x60 (14"x24")	.315 €
33.416.00	Pulsoflex EM 55x95 (22"x38")	.385 €
33.417.00	Pulsoflex EM 80x140 (32"x55")	.550 €
33.424.00	Pulsoflex EM 30x110 (12"x43")	.410 €
33.425.00	Pulsoflex EM 40x155 (16"x61")	.480 €

Рассеиватель утоплен внутрь чехла; таким образом края софтбоксов исполняют роль компендиума, обеспечивая направленный поток света. Штыри вставлены в прорезанные по краям направляющие, что обеспечивает быструю сборку софтбоксов.



Софтбоксы серии C

33.441.00	Pulsoflex C 70 x 70 (28"x28")	.220 €
33.442.00	Pulsoflex C 100 x 100 (40"x40")	.325 €
33.443.00	Pulsoflex C 60 x 100 (24"x40")	.260 €
33.444.00	Pulsoflex C 35 x 120 (14"x48")	.240 €
33.445.00	Pulsoflex C 150 x 150 (60"x60")	.540 €
33.446.00	Pulsoflex C 80 x 140 (32"x55")	.400 €

Рассеиватель надевается по краю чехла, обеспечивает максимально рассеянный свет — бесподобная яркость цветов.

Рефлектор для съемки интерьеров — чрезвычайно ровный мягкий заполняющий свет, хорошая проработка теней — они едва обозначены.

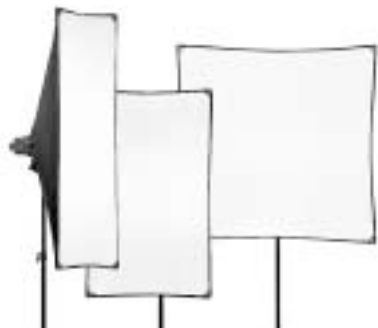

Специальные источники света broncolor

33.513.00	Рефлектор Hazylight-Soft 1x1 м	.3 700 €
33.215.00	Соты для Hazylight 2/soft	.780 €

В этой гамме аксессуаров у фирмы Bron Elektronik нет конкурентов. Фантастический абсолютно ровный свет с заданными характеристиками позволяет решать задачи любого уровня сложности.

Hazylight Soft — спроектирован для создания мягкого обволакивающего света со световым углом 20°. Большой (1x1 м) параболический рефлектор уменьшает разброс света и дает Вам точность, даже градацию. Световые пятна на отражаемых объектах, таких как стекло или металл, безукоризненно ровные. Градированный стеклянный рефлектор, гарантирует ровное освещение. Снабжен вращающимся кольцом, которое дает свободу движения. Имеет белое внутренне покрытие и ридный плексигласовый рассеиватель.

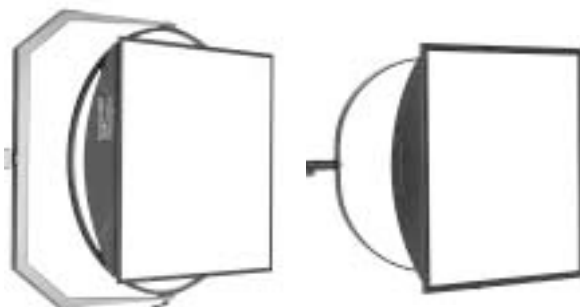

Баллон

33.161.00	Баллон	.570 €
-----------	--------	--------

50-сантиметровая сфера из плексигласа рассеивает свет подобно уличному фонарю, при этом с освещением в 360°. Созданные световые пятна имеют круглую форму, что великолепно подходит для интерьерной и портретной съемки. Благодаря легкому весу идеален для выездной съемки, когда необходим широкий угол освещения или заполняющий свет. Совместим со всей линейкой ламповых баз Primo, Unilite и Pulso, а также с моноблоками Minicom. Используется 300 В лампа моделирующего света.



Системы синхронизации и управления

34.111.00	Синхрокабель 5 м (16 ft)45 €
34.112.00	Синхрокабель 10 м (32 ft)60 €
34.151.00	Удлинитель кабеля 5 м для Primo и Pulso G265 €
34.152.00	Удлинитель кабеля 10 м для Primo и Pulso G330 €
36.116.00	Двухканальный инфракрасный передатчик IRX 2350 €
36.130.00	Передатчик RFS550 €
36.131.00	Блок управления RFS с разъемом USB610 €
36.204.00	Пульт дистанционного управления Servor d380 €

Servor d — для генераторов Grafit A и моноблоков Minipuls D160 для контроля основных функций: включение/ выключение, выбор мощности, включение/ отключение моделирующего света, включение/ отключение фотозлемента IR.

для генераторов Grafit A: индивидуальный контроль ламповых головок, 4 функции памяти;

для моноблоков Minipuls D: 3 функции памяти; без батареи 9 В.

Пульт управления Servor d обеспечивает беспроводной контроль основных функций генератора Grafit A и моноблока Minipuls D160. Servor d может контролировать 4 прибора в одной студии.

Для генераторов Grafit A и приемников Servor для контроля основных функций: включение/ выключение генератора, выбор мощности, включение/ отключение моделирующего света, включение/ отключение фотозлемента IR, тестовый импульс и т.д.

для контроля механических функций подвешенных под потолком ламп; без батареи 9 В.

Servor 3 отображает установки мощности каждой импульсной единицы и может контролировать до 16 приборов в студии. Servor 3 и Servor d способны сохранять световые конфигурации, которые можно возобновить в любой момент. Экономящая место потолочная подвеска ламп и генераторов возможна с технологией ИК, таким образом оптимизируя рабочее пространство в студии. Другим важным преимуществом для любого фотографа является возможность наблюдать освещение на экране компьютера.



Штативы, кофры

35.100.00	Штатив Junior AC155 €
35.102.00	Двойная рука для Mobilite 2/Picolite95 €
35.110.00	Штатив Senior AC245 €
35.111.00	Колесики для штативов Senior и Compuls75 €
35.113.00	Штатив Compuls AC350 €
35.114.00	Штатив XXL AC680 €
35.140.00	«Журавль-супер» Super Boom на колесиках980 €
35.146.00	Держатель для Super-boom для головок Pulso110 €
35.170.00	Штатив Mini-Flamingo1 445 €
35.200.00	Штатив Hazylight3 500 €
35.210.00	Штатив Flamingo3 550 €
36.503.00	Кофр для комплекта Minicom Classic/Expert kit/ генераторов250 €
36.504.00	Кофр для Minicom Travel kit220 €
36.507.00	Кофр на две световые головки250 €
36.508.00	Кофр на три световые головки295 €
36.512.00	Кофр для комплекта Mobil A2 R Travel kit, Minicom Basic kit190 €
36.551.00	Сумка на 3 штатива Junior stands/3 диффузора Para/ Para FF/FB25 €
36.552.00	Сумка на три штатива Senior25 €

Металло-галогенные источники света HMI

41.102.xx	Блок управления HMI 575, 8002 250 €
42.104.00	Световая головка HMI F575, 800 с лампой и защитным стеклом1 700 €
43.100.00	Кольцо адаптер для софтбоксов с рефлектором ..	.145 €
43.103.55	Параболический рефлектор 5500 с фильтрами HMI 575, 800790 €
43.103.59	Параболический рефлектор 5900 с фильтрами HMI 575, 800550 €
44.100.00	Лампа 575 W для световой головки HMI F575.800 ..	.350 €
44.101.55	Защитное стекло 5500 K для HMI F575.800110 €
44.102.55	Защитное матовое стекло 5500 K125 €
44.104.00	Лампа 800 W для HMI F575, 800420 €
44.200.00	Удлинитель кабеля для HMI F575.800, 7.5 м310 €

Ультрасовременные источники стабилизированного 5500 К света интенсивностью в 2,5 раза превышающий галогенные лампы, не мерцают, что очень важно при цифровой фото и видео съемке. Превосходно воспроизводят цвета. Лучшие мировые фотографы Питер Линберг и Ричард Аведон используют эти приборы для съемки моды. Весьма полезны в постановочной фотографии, так как позволяют непосредственно увидеть реальную раскладку теней.



Измерительные приборы broncolor

36.316.00	Флешметр FCM 2350 €
-----------	----------------------	--------

Точные измерители света и адекватные способы замера необходимы для правильного освещения. Broncolor знает, что нужно фотографам, и поэтому создал измерительный прибор, отвечающий различным требованиям. FCM 2 (измеритель импульсного контраста) замеряет две величины: импульсный и постоянный свет и контраст. FCM 2 может удаленно управлять импульсными единицами благодаря встроенному инфракрасному передатчику. С генераторами Grafit A FCM 2 может также контролировать мощность импульса и цветовую температуру.



FCM 2 — для замера постоянного и импульсного света, с отображением обтекающего и импульсного света при смешанном освещении, замера падающего света, контраста и серий вспышек; встроенный инфракрасный передатчик для активизации импульса и удаленного контроля мощности Grafit A и Minipuls D160.

Моноблоки SOLO

51.011.00	SOLO 800B 230V 50 Hz 300 Дж в комплекте с лампами . . .525 €
51.103.00	SOLO 1600B 230V 50 Hz 600 Дж в комплекте с лампами .695 €
51.105.00	SOLO 3200B 230V 50 Hz 1200 Дж в комплекте с лампами .1 310 €
51.127.00	SOLO 400B 230V 50 Hz в комплекте с лампами . . .380 €
51.137.00	Car kit SOLO 400 B 230 V1 130 €
54.300.00	Импульсная лампа для SOLO 800 B50 €
54.301.00	Импульсная лампа для SOLO 800 B/1600 B80 €
54.302.00	Импульсная лампа для SOLO 3200 B115 €
54.303.00	Импульсная лампа для SOLO 40045 €
54.400.59	Защитное стекло для SOLO 800 B/1600 B25 €
54.401.00	Защитное стекло для SOLO 3200 B с покрытием30 €

Приборы, рожденные для творчества. Позволяют фотографу осуществлять самые дерзкие идеи, благодаря высокой мощности (до 1200 Дж), «скорострельности», легкости, прочности (металлический корпус), надежности, большому количеству аксессуаров.



Моноблоки LOGOS

51.040.00	LOGOS 800 230V 50Hz785 €
51.042.00	LOGOS 800 RFS 230V 50Hz1 100 €
51.070.00	LOGOS 800 BC 200-240 V (100-120 V)880 €
51.050.00	LOGOS 1600 230V 50Hz990 €
51.052.00	LOGOS 1600 RFS 230V 50Hz1 300 €
56.201.00	Передачик RFS415 €
56.202.00	Блок управления RFS585 €

Новый уровень качества света, компактности и мощности. Электронная система управления, регулировка мощности в широких пределах с шагом 0,1 диафрагмы. RFS — поддержка радиуправления от пульта, компьютера и RFS передатчика — 10 независимых каналов связи.



Приборы синхронизации импульса и измерения его характеристик

54.104.00	Синхрокабель, 5 м (16 ft)25 €
56.200.00	Триггер (инфракрасный передатчик)110 €



Серия светоформирующих насадок

53.120.00	Конический рефлектор75 €
53.121.00	Комплект для имитации солнечного света170 €
53.130.00	Проекционная насадка "Solospot 1600 B"945 €
53.131.00	Набор масок Gobo (6 шт) для "Solospot 1600 B" . . .130 €



Рефлекторы Visatec

53.100.00	Стандартный рефлектор40 €
53.200.00	Набор сотовых фильтров130 €
53.300.00	Набор цветных фильтров (12 цветов)30 €
53.303.00	Набор диффузных фильтров20 €
53.220.00	Шторки для универсальн. и стандартн. рефлекторов . .45 €

Легкий прочный корпус, нестирающееся напыление, высокая светоотдача, вращающийся байонет.



Рефлектор мягкого света

53.111.00	Рефлектор мягкого света260 €
53.201.00	Сотовый фильтр для рефлектора мягкого света . . .170 €
53.221.00	Шторки для рефлектора мягкого света155 €

Великолепная передача нюансов кожи.



Софтбоксы Soloflex

53.406.00	Световая ванна Soloflex 60 (60x60 см/ 23,5"x23,5")	.115 €
53.408.00	Световая ванна Soloflex 80 (80x80 см/ 31,5"x31,5")	.155 €
53.409.00	Световая ванна Soloflex 100 (100x100 см/ 39"x39")	.240 €
53.415.00	Световая ванна Soloflex 15x125 см (6"x49")	.195 €
53.416.00	Световая ванна Soloflex 80x160см (31,5"x63")	.305 €
53.417.00	Световая ванна Soloflex 60 см x 90 см (24" x 36")	.150 €
53.202.00	Тканевые соты для Soloflex 80	.245 €

Большой выбор размеров и форм, отличное светорассеяние, простота сборки, компактность.

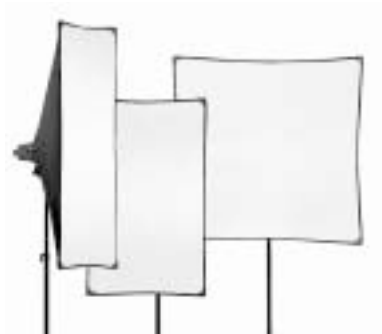

Зонт

53.450.00	Зонт белый	.55 €
53.451.00	Зонт прозрачный	.35 €
53.452.00	Зонт серебро	.55 €
53.453.00	Зонт "солнце"	.65 €
53.457.00	Зонтичный рефлектор для SOLO 800 В/1600 В/ 3200 В	.75 €

Хороший выбор для работы на выезде.



Штативы и кофры

55.101.00	Штатив	.100 €
55.102.00	Малый штатив	.75 €
55.103.00	Штатив XL	.160 €
56.506.00	Кофр для SOLO kit 208/216	.210 €
56.507.00	Кофр для SOLO kit 308/316	.245 €
56.508.00	Кофр для SOLO kit 232	.245 €
56.509.00	Кофр для SOLO kit 332	.290 €
56.550.00	Сумка для штативов	.20 €





Оборудование для комплексного оснащения фотостудий — удобно, надежно, качественно. Идеальные студийные аксессуары — что бы вы ни фотографировали, везде найдется им применение.

От простого семейного бизнеса, поразившего мир практичностью своего оборудования, произошла всемирно известная фирма FOBA. Усилия, направленные на постоянное исследование, разработку, проектирование и внедрение новых идей стали основой заслуженного авторитета.

С 1996 года, когда был представлен первый фотографический стол FOBA, его можно было найти почти во всех профессиональных студиях.

Штативы для камер от FOBA стали непревзойденным эталоном качества, удобства в работе и надежности вскоре после их появления на рынке. Компанией делаются непрерывные усовершенствования для сохранения лидирующей позиции, направленные на удовлетворение спроса на современные технологии, а в особенности со становлением цифрового фото.

FOBA предоставляет полный диапазон оборудования для профессионального фотографа, включающий комбитубус-систему, рельсовую систему для потолка, треноги, студийные штативы, бестеневые софты, фона и устройства их крепления и размотки.

Студийные штативы для камер FOBA необходимы для любого ценящего качество фотографа, работающего в студии. Они гарантируют абсолютную стабильность даже с самыми тяжелыми камерами. Штативы FOBA позволяют быстро и идеально надежно зафиксировать в нужном положении камеру. Это дает высокую скорость работы с оптимальной безопасностью и эргономикой для достижения максимального результата.

Студийные штативы для камер FOBA жестки и хорошо сбалансированы. Вертикальное и горизонтальное перемещение с 24 настраиваемыми шариковыми подшипниками обеспечивает идеально плавный ход камеры.

Студийные штативы для камер FOBA доступны в разных исполнениях для покрытия всех потребностей профессионалов. И для работы с тяжелыми 8x10" камерами с длинным рельсом оси, и для среднего формата, и для легкой портретной камеры. FOBA предоставляет идеальный штатив. Шестиугольный профиль, типичный для продукции FOBA — не только изящное дизайнерское решение — он полностью устраняет вращение камеры.

Штативы FOBA для выездной съемки широко известны в мире, как и их старшие братья — студийные штативы весом свыше 150 кг. Безотказность при ежедневной эксплуатации в мороз, дождь, туман, пыль, при тряске и вибрации при транспортировке — все это хорошо известно профессиональным фотографам, работающим со штативами фирмы FOBA.



ARBAO — шестеренчатый механизм для плавного и легкого наклона камеры с самоторможением. Монтируется на любом из концов поперечины; колесо с рукояткой для вращения при этом может быть установлено с любой стороны. Круговая шкала в градусах указывает угол наклона камеры. Наклон камеры: до 360°.



AROVA — головка с наклоном для камеры. Может быть установлена на любой стороне поперечины и зажата тормозом. Точное позиционирование камеры облегчается с помощью шкалы в см по всей длине колонны штатива. Зажимной рычаг устанавливается под левую или правую руку. Размер резьбы: 3/8 дюйма. Вес: 1,3 кг.



ASOBU — вращающаяся опора колонны штатива (360°). Повышенная стабильность. Легкость установки. Вес: 14 кг. Высота: 10 см.



ASMIO — головка FOBA с наклоном 90° и панорамным основанием на игольчатых подшипниках. Болты 1/4 и 3/8 дюйма. Вес: 1150 г.



ASMIA — штативная головка FOBA с 3-мя степенями свободы: с 2-мя наклонами на 90° в плоскостях под 90° и панорамой. Мощные зажимы — эксцентрики. Болты 1/4 и 3/8 дюйма. Вес: 1750 г.

Студийные штативы FOBA

ALFAE	Студийный трипод для тяжелых камер 1,65 м	565 €
ALFEA	Устройство плавной подачи камеры для ALFAE	472 €
AROBЕ	Студийный штатив DSS-ALPHA 2,7 м 155 кг	6 650 €
AROBЕ M	Моторизированный студийный штатив DSS-ALPHA 13 100 €	
AROBИ	Студийный штатив DSS-GAMMA 2,0 м 72 кг	2 990 €
AROBО	Студийный штатив DSS-OMEGA 2,85м 128 кг	4 900 €
ASABA	Универсальный студийный штатив 2,5 м 96 кг	3 500 €
ASABO	Универсальный студийный штатив 2,0 м 93 кг	3 300 €
ASLAI	Студийный штатив PRO STAND 1,8 м	1 000 €
ARTEO	Столик для аксессуаров	120 €
ARTEU	Столик для Лэптопа	200 €
ASOBE	Столик для аксессуаров алюминиевый	125 €
ASMIA	Панорамная головка - три степени свободы	610 €
ASMIO	Панорамная головка - две степени свободы	440 €
ASTIU	Панорамная подставка 360	180 €
ARTEI	Насадка для установки камеры в нижней позиции .420 €	
ASMAE	Насадка верхнего и нижнего положения камеры .400 €	
AROBА	Площадка для установки камеры	225 €
ASOBА	Площадка для установки камеры ASABA/ASABO . .170 €	
ASGEE	Удлинитель горизонтальной "руки"	184 €
ASOBU	Устройство для поворот колонны	460 €
ARBAO	Устройство плавного наклона камеры для ALPHA .960 €	
ASGAI	Устройство плавного наклона камеры для ASABA .960 €	
ASNIO	Мини трипод мин. высота 9,5 см max вес до 60 кг .420 €	
REPRO	Стенд для репродуцирования	2 570 €



Студийный штатив DSS-ALPHA

Стандартная высота: 2,7 м.
Вес: 155 кг.
Грузоподъемность без утяжеления противовеса: 12 кг.
Длина поперечины: 110 см.
Макс. диаметр поперечины: 82 мм.
Макс. диаметр колонны: 124 мм.
Возможна любая высота до 3,6 м.
При высоте выше 3,0 м мы рекомендуем удлинители основания AROBU.



Студийный штатив DSS-OMEGA

Стандартная высота: 2,85 м.
Вес: 128 кг.
Грузоподъемность (без установки добавочных противовесов): 11 кг.
Макс. диаметр колонны: 124 мм.
2 позиции для столика для аксессуаров.



Студийный штатив DSS-GAMMA

Высота: 2,0 м (на заказ макс. 2,7 м).

Вес: 72 кг.

Грузоподъемность без дополнительных противовесов: 7 кг.

Круговая горизонтальная и вертикальная шкалы

Крепления 3/8 дюйма под 2 камеры.

Цвет: черный.

Жесткая стальная колонна.



Студийные штативы ASABA/ASABO

Стандартная высота: 2,5/2 м.

Вес: 96/92 кг.

Длина поперечины: 100/100 см.

Грузоподъемность (без добавочных противовесов или аксессуаров): 9/9 кг.

Макс. диаметр поперечины: 57/57 мм.

Макс. диаметр колонны: 91/91 мм.

Цвет: черный/черный.



ALFAE — алюминиевый штатив для тяжелых камер. Модель высшего класса изготовлена целиком из специального сплава металла, сочетает устойчивость без вибраций с пожизненным сроком службы. Центральный кремальерный подъемник с высотой подъема 30 см может быть установлен на ALFAE горизонтально для фиксации камеры объективом вниз и выносом камеры на 30 см. Каждая из ног штатива оснащена резиновой упругой пятой (ASSME) для предотвращения скольжения штатива на полированной поверхности или острым стальным наконечником (ASGME) для каменистого грунта. Оснащен спиртовым уровнем для панорамной съемки. Минимальная высота штатива — 20 см. Максимальная высота без удлинителей комбитубусов FOBA — 165 см.



ASNIO — в сложенном состоянии длина всего 30 см. Это самый маленький штатив профессионального класса в мире, использующий знаменитую систему комбитубусов фирмы FOBA. Идеален для съемки в тяжелых ситуациях. Болты 3/8 и 1/4 дюйма.

Студийные столы FOBA

Четыре модели FOBA идеально сочетаются с комбитубус — системой, отвечающей на все вызовы студийного фотографирования. Оптимально разработанные для бестеневого освещения, они гарантируют безошибочные фотографии сложных предметов без дорогостоящего ретуширования. Одно это качество окупает вашу покупку за очень короткий срок. Студийные столы FOBA за многие годы эксплуатации доказали свою полезность в фотографировании всех типов объектов. Их акриловые пластины идеальны для градиентного фона или изолированных снимков, в зависимости от требований.



DIMIL



DIMIL



DIMIL



Фоновые столы для фотографии без тени

DIBRO	Комплект большого бестеневого стола 2,4x1,6 м	3 200 €
DIGRO	Комплект большого бестеневого стола 2,4x1,3 м	2 800 €
DIMIL	Комплект бестеневого стола 1,80x1,22 м	950 €
DIMIU	Малый бестеневой стол 1,22x0,90 м	560 €
DAPLO	Световой туннель устанавливается на стол DIMIL	330 €
DIBRE	Акриловая столешница для DIBRO	1 900 €
DOPLE	Акриловая столешница для DIGRO	1 450 €
DAPLE	Акриловая столешница для DIMIL	550 €
DIDRI	Акриловая столешница для DIMIU	350 €
DIMIE	Алюминиевая основа для DIMIL	470 €
DIDRU	Алюминиевая основа для DIMIU	260 €
COLRI	Набор колесиков для столов DIMIL и DIMIU	55 €
F6200	Набор фонов 14 цветов для DIMIL и DIGRO	200 €
DUPLE	Акриловый конус 50 см в диаметре высота 50 см	260 €
DUPLI	Акриловый конус 19,5 см в диаметре 21,5 см высота	95 €

Фоновые столы FOBA устраняют теневые проблемы и отнимающее время ретуширование. Они имеют нейтральную по цвету акриловую пластину со специальной не отражающей мелкозернистой матовой поверхностью, которая гарантирует одинаковую прозрачность и для вспышки, и для фотолампы. Пластина фоновой стола изогнута — идеал для снимков с градиентными фонами, а с фильтрованным светом получение изысканных цветовых эффектов по силам даже ребенку.

Фоновое оборудование для удобной и качественной фотосъемки

DASRO	Передвижной стенд для крепления фонов	1 470 €
DODRE	Устройство крепления фонов на 3 фона комплект	595 €
DORPO	Устройство крепления фонов на 3 фона	65 €
DORPE	Устройство крепления фонов на 1 фон	30 €
DAPAO	Устройство свертки фонов с шкивом и цепью	120 €
DAPAA	Устройство свертки фонов без шкива и цепи	85 €
DUPEE	Шкив для DAPAO	17 €
DUPIE	Цепь для DAPAO	20 €
DABRO	Комплект тормозов для DAPAO	20 €
DAPSO	Алюминиевая оттяжка для фона длиной 2,75 м	70 €
DAPSE	Алюминиевая оттяжка для фона длиной 3,5 м	95 €
DAPOA	Стальная труба для фона длиной 2,75 м	90 €
DAPOI	Стальная труба для фона длиной 3,5 м	150 €
DITRE	Фон черный велюр 1,33x5,5 м	105 €
DITRO	Опаловый рассеивающий фон 1,37x5,4 м	120 €
BXXX/0	Бумажные фона в рулоне 2,75x11 м более 40 цвет	80 €
BXXX/1	Бумажные фона в рулоне 1,35x11 м более 40 цвет	50 €
B1013	Бумажный фон в рулоне 3,5x32 м белый	265 €
B1203	Бумажный фон в рулоне 3,5x32 м черный	290 €

FOBA решает ваши проблемы с подвеской фона, предлагая системы, испытанные в лучших студиях. Передвижной или фиксированный стенд с устройством подмотки (металл) и настраиваемым тормозом для предотвращения произвольного разматывания.

DASRO — позволяет установить два фона шириной 2,75 м с регулируемой высотой подвеса от 2,2 м до 3,5 м. Легко перемещается по студии, предусмотрена возможность вертикального хранения фонов.

DASRE — переносной стенд использует треноги COSTO и штанги CONRO.

Система Combitube

Система Foba Combitube была представлена в 1959 году и с тех пор успешно используется тысячами фотографов во всем мире. Бесконечное разнообразие конфигураций системы Foba Combitube делает ее наиболее полезным дополнительным комплектом для профессиональной студии. Чрезвычайно универсальная система по-настоящему удивляет своей ясной логикой, простотой и полной непринужденностью, легкой установкой без инструментов.



Основной компонент — черная неотражающая алюминиевая труба, 25 мм. Каждый компонент Foba Combitube оборудован сужающимися, стальными винтовыми разъемами с каждого конца, гарантируя чрезвычайно прочное соединение и максимальную жесткость, что позволяет собрать любую желательную по длине колонну.

Всего лишь шесть основных компонентов образуют множество комбинаций под любым углом и в любых плоскостях. Система Foba Combitube основана на изобретательной концепции, тщательном выборе материалов и точных производственных процессах, обеспечивающих долговечность и надежность.

Замки для системы Combitube

CODEA	Торцевой соединительный зажим	.35 €
CODIO	Крестовой соединительный зажим 90°	.35 €
COTRI	Петлевой соединительный зажим	.90 €
COTRA	Т-образный тройной соединительный зажим	.60 €
COTRU	Треугольный соединительный зажим	.60 €
COGAE	Универсальная струбцина	.60 €
COGEA	Универсальный соединительный зажим	.30 €
COGEU	Скользящее соединение штанг с зажимом 360°	.90 €
CEKLU	Шарнирный зажим	.65 €
CESTU	Адаптер камеры с размерами 1/4" и 3/8"	.60 €



Калиброванная штанга Combitube

COARO AS	Combitube 20 см алюминиевая	.20 €
COARO CL	Combitube 20 см стальная	.25 €
COKRO AS	Combitube 40 см алюминиевая	.25 €
COKRO CL	Combitube 40 см стальная	.30 €
CONRO AS	Combitube 80 см алюминиевая	.30 €
CONRO CL	Combitube 80 см стальная	.40 €
COKTO AS	Combitube 160 см алюминиевая	.50 €
COKTO CL	Combitube 160 см стальная	.60 €
COTTO AS	Combitube с одинаковой резьбой с обеих сторон	.25 €
COFLO	Гибкая штанга 20 см	.25 €
COFLU	Гибкая штанга 40 см	.35 €

Основной компонент системы Combitube — калиброванная штанга диаметром 25 мм (1") в алюминиевом и стальном исполнении.



Опорные элементы для вертикальной установки штанг Combitube

CESRA	Универсальная опорная плита 26 кг. Диаметр 26 см	.110 €
CESRO	Крестовина на колесиках	.270 €
CESRU	Утяжелительная плита для CEBRA и CESRA 8,7 кг	.90 €
CEBRO	Малая настольная опорная плита 1 кг	.45 €
CARRI	Пятка с монтажными отверстиями	.35 €
COSNO AS	Малая алюминиевая тренога вес 710 гр. H=65 см	.75 €
COSTO	Стальная тренога вес 3,1 кг. H=90 см	.145 €
COLRU	Колесико (одевается на штангу)	.37 €
COGUO	Резиновый наконечник	.3 €



Зажимы для системы Combitube

SOKLO	Универсальный зажим	15 €
SOKLO 5	Набор зажимов 5 штук в корзинке COBRA	55 €
SOKLO 10	Набор зажимов 10 штук в корзинке COBRA	90 €
SOKLI	Зажим на шарнирном замке	75 €
SOKLE	Зажим с резьбой на ручке	20 €



SOKLO 10 — набор из 10 зажимов комбитубусов. Упакован в удобной пластиковой корзине хранения. Вес: 850 г.



SOKLI — универсальное соединение с зажимом для поддержания доски картона, пенопласта или отражателей в любой позиции на FOBA Combitubes. Вес: 410 г.



SOKLE — зажим Combitube, сделанный 3/8" для присоединения к связи FOBA Combitube или гибким крепежным рукам (COFLO и COFLU). Вес: 85 г.

Наборы элементов системы Combitube

SAMAX	Комплект элементов макс	1 730 €
SAMID	Комплект элементов профи	960 €
SAMIN	Комплект элементов мини	700 €
COMUN	Комплект элементов для подвески фона	460 €
COMON	Комплект элементов для низкого крепления ламп	290 €
COMIN	Комплект элементов "журавль"	360 €



Комплект монтажных деталей МАХИ САМАХ — это базовый набор для большой студии и существенное дополнение к системе FOBA. Специальные принадлежности позволяют осуществлять сложные постановки. Вес: 21 кг.



Комплект монтажных деталей МИДИ
Назначение — прикладная фотография в студии и на выезде. Постановки, крепление фонов, подвеска снимаемых объектов, крепление ламп на уровне пола и до высоты 2,4 м. Вес: 15 кг.



Комплект монтажных деталей МИНИ
Это набор наиболее часто употребляемых компонентов в студийной практике. С его помощью Вы можете подвесить небольшой объект, закрепить фон или экран для подсветки. Вес: 10 кг.

Прочие элементы системы Combitube

SOTIO	Столик для аксессуаров	105 €
CORPO	Вилка для установки механизма размотки фонов	25 €
CEBLO	Адаптеры 1/4" и 3/8" на резьбу Combitube	10 €
SEHUO	Переходник с зажимом вилки и резьбой Combitube	20 €

CORPO



SOTIO



Противовесы для системы Combitube

CEGOE	Противовес 2,0 кг	40 €
CEGOU	Скользящий противовес 2,0 кг	85 €



CEGOE — дополнительный противовес (1,9 кг) для CEGEO. Вес: 1900 г.

Рельсовая подвесная потолочная система

Рельсовая подвесная потолочная система от FOBA — не загроможденная студия, нет больше запутанных кабелей, на которые приходится то и дело наткнуться.

Вездесущие силовые кабели, удлинители, аккумуляторы и ламповые штативы не только препятствуют качественной работе — они создают впечатление хаоса от вашей студии в глазах ваших же клиентов.

Решение — рельсовая потолочная система. Умная, годами испытанная конструкция удерживает ваши лампы, генераторы и кабели под потолком, где они всегда готовы к немедленному использованию. Даже в больших студиях рельсовая система FOBA идеальна для эффективной работы, но в маленьких студиях, где каждый метр освобожденной площади — настоящее улучшение условий работы, она просто незаменима.

Рельсовые потолочные системы FOBA легко используются, не требуют обслуживания и работают длительное время. Разработаны для оптимальных функциональных возможностей, безопасности и надежности. Все компоненты рельсовой системы — в неблужающем матово-черном исполнении.

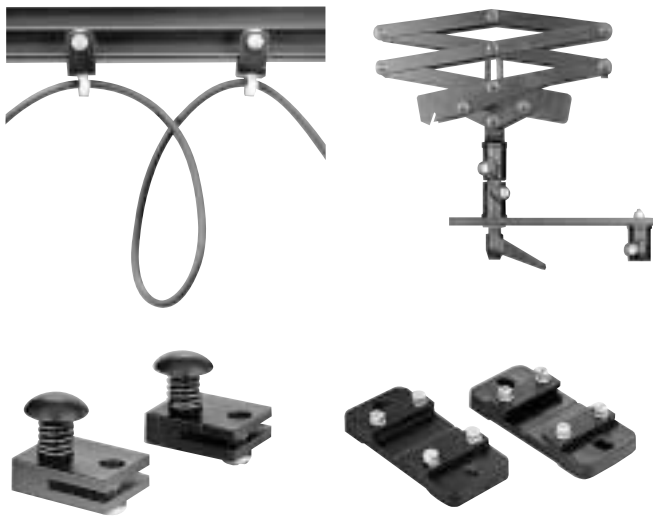

Потолочная рельсовая система ROOF-TRACK

ROTOA	Комплект Mini 3x3 м	1 500 €
ROTOE	Комплект Profi 3x4 м	2 000 €
ROTOU	Комплект Maxi 3x6 м	2 780 €
ROTOU 1	Комплект Maxi2 4x6 м	2 830 €
ROTRA 2	Рельс 2 м	.75 €
ROTRA 3	Рельс 3 м	.85 €
ROTRA 4	Рельс 4 м	.115 €
ROTRA 6	Рельс 6 м	.170 €
ROBOE	Рельс — дуга четверть круга диаметром 1 м	.190 €
ROTRO	Крепление рельса к несущей конструкции 2 шт	.40 €
ROBAE	Стандартный пантограф от 0,39 до 2,03 м	.320 €
ROBAO	Длинный пантограф от 0,60 до 3,8 м	.580 €
ROTAO	Межрельсовая каретка	.50 €
ROTEU	Каретка пантографа	.35 €
ROTUO	Каретка для системы Combitube	.40 €
ROBRE	Тормозные клипсы 2 шт	.25 €
ROTAI	Контрбаланс для насадок со смещенным центром	.75 €
ROTUI	Комплект для подвески генератора	.115 €
RODOI 1	Удлинительная штанга 0,5 м	.40 €
RODOI 2	Удлинительная штанга 1,0 м	.55 €

Система ROOF-TRACK идеальна для малых и средних по размерам студий, включая портретную студию, где клиент должен чувствовать себя непринужденно. Тройная система защиты страхует любые ваши приборы и навесное оборудование от падения. Пантографы потолочной системы FOBA имеют фрикционный зажим, регулируемый в диапазоне нагрузки от 0 до 12 кг. Для больших нагрузок предусмотрены четыре типа дополнительных пружин.

Потолочная рельсовая система MEGA-TRACK

REGUE	Рельс черный матированный профиль (цена за 1 м)	.25 €
RIGOE	Соединение двух рельс в стык	.55 €
RIGUE	Крепеж рельса к несущей конструкции	.35 €
RIDIE 2	Сгон для крепежа рельса ниже несущей конструкции	.65 €
ROGIE	Межрельсовая каретка	.190 €
ROGIO	Межрельсовая каретка с удлиненным держателем	.220 €
ROBRI	Межрельсовая каретка с двумя держателями	.360 €
ROGAO	Межрельсовая каретка с переходом на ROOF-track	.195 €
RETIU	Каретка пантографа с тормозом	.160 €
RUGAI	Механизированная каретка пантографа	.850 €
REGIE	Каретка с резьбой для Combitube и тормозом	.160 €
RAGIE	Каретка с резьбой для Combitube	.70 €
REGIA	Рукоятка для управления тормозами для RETIU	.45 €
RIGIE	Концевик на рельс	.15 €
ROMAE	Комплект кареток для ROMEI MEGA-TRACK	.260 €
ROMAO	Комплект кареток для ROMEI ROOF-TRACK	.115 €
ROMEI	Механизированная площадка для управления световыми ваннами до 1,5x2,5 м, 4 двиг	.3 950 €

Потолочная рельсовая система FOBA MEGA-TRACK разработана для жесткого профессионального студийного использования с самыми высокими требованиями к надежности и с экстремальной нагрузкой. Она позволяет подвешивать большие световые ванны с любыми линейными размерами и нагрузками (например, Megalite Broncolor 2,5x9,45 м). Все элементы подвески MEGA-TRACK изготовлены из специального стального профиля черного цвета с двумя беговыми дорожками.



ROTRA



ROTEU

Штативы для ламп FOBA

COMON	Штатив для низкого положения лампы	290 €
CEONO	Скользящий зажим для Комбитубусов	120 €
CEONA	Удлинитель скользящего зажима CEONO и SAONO	60 €
STARI 2	Штатив со стальной колонной 2,0 м на колесиках	425 €
STARI 3	Штатив со стальной колонной 3,0 м на колесиках	450 €
STAPU	Штатив для света	120 €
STARE	Штатив для заднего света	95 €
SANRO 2	Стальная колонна для STARI и STARO, 2 м	90 €
SANRO 3	Стальная колонна для STARI и STARO, 3 м	115 €
SAONO	Скользящий зажим для стальной колоны SANRO	125 €
STAPI	Телескопическая штанга под резьбу для комбитубус	70 €
CEBLI	Адаптер световой головки для CEONO и SAONO	20 €
RODEE	Адаптер световой головки с внутренней резьбой	20 €
RODUA	Адаптер световой головки с внешней резьбой	15 €

Штативы для ламп, обязательные для творческого освещения, предлагают полную подвижность с совершенной стабильностью.

Штативы FOBA для ламп, зарекомендовавшие себя многими годами работы, обладают стойкостью и длительным сроком использования благодаря их ультра прочной конструкции. Они идеально комбинируются с системой комбитубусов FOBA для решения проблемы света в любой студии.



CEONA

Адаптер-удлинитель для установки больших ламп и оборудования с помощью SAONO.
Вес: 325 г.



CEONO

Скользящий зажим, для комбитубусов, с приемной втулкой на конце для вставок-адаптеров CEBLO, CEPPO, COLBE и COPRO.
Вес: 630 г.



COLBE

Нарезной болт с барашковой гайкой для различного использования.



STARE

Тренога на роликах для низкого расположения лампы.

Шаровые штативные головки

BALLA	Супер шар с устройством быстрого крепления	425 €
BALLO	Супер шар с обычной площадкой крепления	400 €
BALLI	Мини Супер шар с обычной площадкой крепления	220 €
BALLU	Мини Супер шар с устройством быстрого крепления	245 €
BALMI	Мини Супер шар BALLI с панорамным адаптером	295 €
BALMU	Мини Супер шар BALLU с панорамным адаптером	320 €
BENTA	M-1 Супер шар с обычной площадкой крепления	125 €
BENTO	M-1 Супер шар с устройством быстрого крепления	160 €
BALTA	Панорамный адаптер	110 €
BALPx	Камерные пластины (1/4", 3/8")	35 €

Популярные среди профессиональных фотографов шаровые штативные головки, выполненные по совершенной технологии FOBA для камер среднего и большого формата, — путь к безопасности камеры на штативе.

Быстросменный адаптер предоставляет максимальное удобство и оптимальную безопасность, широкое разнообразие камерных пластин (1/4", 3/8") позволяет подобрать максимально подходящую к вашей камере.



BALLU

С испытанным быстросменным адаптером 1/4" / 3/8".
Диаметр: 63 мм.
Высоты: 105 мм.
Вес: 660 г.



BALLA

С быстросменным адаптером предоставляет максимальное удобство и оптимальную безопасность. Доступно широкое разнообразие камерных адаптеров, все из которых могут оставаться на камере.
Диаметр: 76 мм.
Высота: 130 мм.
Вес: 1300 г.



BALLI

Уменьшенная версия совершенной технологии FOBA. Переворачиваемая камерная пластина 1/4" / 3/8". Большая прецизионная сферическая головка, зажим трения и кнопка фиксации.
Диаметр: 63 мм.
Высота: 110 мм.
Вес: 580 г.



Основанная в Массачусетсе в 1984 году, компания Leaf Systems Inc. заняла ведущую позицию на рынке профессиональной цифровой фотографии и до сих пор продолжает лидировать в области инновационных технологий.

Пионерский дух компании Leaf привел к тому, что на выставке Photokina в 1992 году они представили первый в мире профессиональный цифровой задник, обозначивший начало новой эры. Фотографы могли теперь охватить все многообразие студийной съемки благодаря цифровому заднику Leaf DCB, разработанному специально для съемки натюрморта в условиях студии. Это привело к признанию продукции Leaf лучшей в своем классе.

Первый цифровой задник Leaf DCB и его последователи, Leaf CatchLight (1994), Leaf DCB II (1995), Leaf DCB II Live (1996) установили стандарты качества, продуктивности, надежности. Более того, введение 16-битного HDR (высокий динамический диапазон) формата файла в приложение Leaf Capture, а также Leaf

ColorShop RGB в пакет CMYK, сделали Leaf настоящим лидером в установке стандартов и предоставлении рабочих решений.

В 2004 компания Leaf с гордостью объявила о выходе Leaf Aptus 22 — первого цифрового задника с встроенным 6 x 7 LCD и сенсорным интерфейсом. Aptus был создан для высококлассной фэшн и рекламной фотографии, обеспечивая быструю съемку и компактный дизайн. В настоящий момент линейка Aptus насчитывает шесть цифровых задников.

Разработки Leaf — результат постоянного контакта с покупателями, пользовательскими группами Leaf и другими информационными каналами. Вкупе с нашим опытом в создании изображений, науке цвета, а также базе установленных задников более чем 4000 единиц это привело к развитию инновационных решений для наших покупателей.

Мы уверены, что Leaf, являющийся сейчас частью Kodak, приведет рынок цифровой фотографии в новые интересные области, обеспечивая фотографов новыми решениями.



Основные технические характеристики

	Leaf Afi-7	Leaf Afi-6	Leaf Afi-5
Размер сенсора	48 мм x 36 мм	44 мм x 33 мм	48 мм x 36 мм
Разрешение	33 MP	28 MP	22 MP
Количество пикселей	6726 x 5040	6144 x 4622	5356 x 4056
Размер файла:			
TIFF (16-bit)	190 MB	159 MB	126 MB
MOS	63 MB	53 MB	42 MB
Чувствительность	50–800	50–800	25–400

Созданная для съемки с высоким разрешением

Leaf AFi предлагает вам среднеформатную цифровую камеру 6 x 6, которую можно использовать как со штативом, так и без него. Вы можете снимать вертикально и горизонтально, не меняя положения камеры. Она предоставляет революционную скорость съемки и уникальный сенсорный экран 6 x 7 см, на котором вы можете видеть RAW изображение в реальном формате 1:1. Leaf AFi будет не просто вашим новым фотографическим решением, у этой камеры есть масса возможностей для роста, позволяющих вам использовать ее с даже большим размером сенсора.

Камера Leaf Afi

010-00592A	Leaf Afi 7	29 995 €
010-00594A	Leaf Afi 5	23 495 €
010-00593A	Leaf Afi 6	21 495 €
604-00190	90° призмный видоискатель AFi	1 400 €
604-00195	Шахтный видоискатель AFi	520 €
380-00186	Schneider AFD S-Angulon 2.8/50 HFT PQS	5 250 €
380-00187	Schneider AFD Xenotar 2.8/80 PQS	3 000 €
380-00182	Schneider AFD Xenotar 4/150 HFT PQS	3 950 €
380-00183	Schneider AFD Tele-Xenar 2.8/180 PQ	5 900 €
380-00184	Schneider AFD Variogon 4.6/60-140 PQS	7 300 €

Цифровые задники Leaf Aptus

010-00385A	Leaf Aptus 75S	28 995 €
010-00388A	Leaf Aptus 65S	20 495 €
010-00392A	Leaf Aptus 54S	22 495 €
010-00362A	Leaf Aptus 75	25 995 €
010-00366A	Leaf Aptus 65	18 695 €
010-00378A	Leaf Aptus 22	19 995 €
518-02947A	Адаптер Afi To RZ Kit	1 200 €
518-03131A	Адаптер Graflock to Afi Adapter kit	800 €
518-00349A	Живое видео Live View & Digital Layout	1 995 €

Leaf AFi

Профессиональная цифровая автофокусная среднеформатная камера Leaf AFi позволяет вам получить снимки максимально возможного качества быстро и удобно. Современные профессиональные фотографы нуждаются в решениях, отвечающих техническим требованиям профессиональной цифровой фотографии. Leaf AFi — инновационная высококачественная цифровая система камеры, направленная на практические нужды профессиональных фотографов.

Синтез лидирующих технологий

Сконструированная и разработанная компанией Jenoptik, лидером в области точных систем формирования и обработки изображений, в тесном сотрудничестве с ведущими мировыми фотографами, Leaf AFi интегрирует наилучшие возможные компоненты. Наше понимание уникальных технических требований ставит на первое место важнейший элемент фотографического процесса — объектив. Leaf AFi включает в себя новейшие автофокусные объективы (AFD) Schneider, специально созданные для работы с цифровыми задниками с разрешением более 30 МП, предлагая оптимальную резкость и максимально используя возможности сенсора с высоким разрешением. Leaf добавляет мощности этому комплекту самым продвинутым цифровым задником, обеспечивающим бескомпромиссное качество, рекордную скорость и интуитивный контроль.

Это уникальное сочетание лучших компонентов воспроизведения изображения с последними достижениями технологии Leaf создает совершенную систему камеры для современных профессиональных фотографов.

Интеграция с цифровыми задниками Leaf Aptus серии S

Гибкая съемка

- регулируемая рукоятка позволит вам выбирать эргономически правильные съемочные позиции;
- дисплей позволяет просматривать установки камеры из любой съемочной позиции;
- безредукторное зеркало с минимальной вибрацией либо отсутствием вибрации позволяет избежать интерференции;
- большой встроенный жидкокристаллический сенсорный экран 6x7 см предлагает большое разнообразие функций и преднастроек.

Максимально удобное управление и контроль

- комбинированный аналоговый и цифровой интерфейс для быстрого доступа к установкам камеры;
- переключение с портретной на ландшафтную съемку поворотом задника, а не всей камеры;
- полный удаленный контроль с компьютера;
- интерфейс доступен на семи языках;
- легкое обновление программного обеспечения.

Точность камеры

- возможность изменения системы видоискателя (уровень талии или 90° призмный видоискатель);
- синхронизация импульса 1/1000 сек.

Объективы высокого качества для высокого разрешения

Специально разработанные автофокусные объективы Schneider-Kreuznach (AFD) для большого контраста и разрешения, коррекции искажения и отсутствия интерференционных полос.

Доступные AFD объективы Schneider: AFD Xenotar 2.8/80 PQS, AFD Super-Angulon 2.8/50 HFT PQS, AFD Tele-Xenar 4/150 HFT-PQS, AFD Tele-Xenar 2.8/180 PQ, AFD Variogon 4.6/60-140 PQS.

Большее количество автофокусных объективов будет доступно после выхода камеры. Камера Leaf AFi совместима с существующими объективами Rollei 6008 (наилучшие результаты достигаются при использовании AFD объективов).

Leaf Aptus 75S

Лидер по скорости и качеству изображения



Скорость съемки Leaf Aptus 75S составляет 1,1 сек. на кадр или 53 кадра в минуту. Количество кадров в серии не ограничено, а скорость съемки на портативный носитель составляет 45 кадров в минуту благодаря новейшим коммуникационным и CF технологиям. Leaf Aptus 75S предлагает ошеломляющее, отвечающее последним достижениям качество изображения, превосходящее любое съемочное средство, доступное на данный момент, независимо от разрешения. Leaf Aptus 75S — 33-мегапиксельный задник с разрешением 6726 x 5040 пикселей.

Основные технические характеристики

Размер сенсора	6726 x 5040 пикселей, 44 x 33 мм
Динамика	12 ступеней
Глубина цвета	16 бит (65 536 уровней на канал)
ISO	.50, 100, 200, 400, 800
Размер файла	16-бит TIFF: 190 МБ 16-бит Leaf raw: 63 МБ Сжатый (без потерь) 16-бит Leaf raw: ~ 35 МБ 8-бит RGB: 95 МБ 8-бит CMYK: 127 МБ
Скорость съемки (в зависимости от конфигурации)	1,1 сек. на кадр, 53 кадра в минуту Количество кадров в серии не ограничено
Размеры	.95 x 82 x 59 мм
Вес	.600 г

Leaf Aptus 75

Лучшее качество для специалистов коммерческой фотографии



Цифровой задник Leaf Aptus 75 представляет ошеломляющее, отвечающее современным требованиям качество изображения. Система Leaf построена на сенсорной технологии, не признающей компромиссов, и качестве изображения, не имеющем границ. 33,3-мегапиксельный сенсор с размером пикселя 7,2 микрона обеспечивает невероятное богатство деталей и цвета, глубокий динамический спектр, поразительные светотени.

Основные технические характеристики

Размер сенсора	6726 x 5040 пикселей, 48 x 36 мм
Динамика	12 ступеней
Глубина цвета	16 бит (65 536 уровней на канал)
ISO	.50, 100, 200, 400, 800
Размер файла	Leaf 16-бит HDR: 190 МБ Leaf 16-бит raw HDR: 63 МБ Сжатый 16-бит HDR (без потерь): ~ 35 МБ 8-бит RGB: 95 МБ 8-бит CMYK: 127 МБ
Скорость съемки (в зависимости от конфигурации)	1,85 сек. на кадр
Размеры	.95 x 82 x 59 мм
Вес	.600 г

Leaf Aptus 65S



С цифровым задником Leaf Aptus 65S вы получите максимум скорости, качества и гибкости. Скорость съемки Leaf Aptus 65S составляет 0,95 сек. на кадр или 62 кадра в минуту. Количество кадров в серии не ограничено, а скорость съемки на портативный носитель составляет 53 кадра в минуту благодаря новейшим коммуникационным технологиям. Leaf Aptus 65S — это 28-мегапиксельный задник с разрешением 6144 x 4622 пикселей.

Основные технические характеристики

Размер сенсора	6144 x 4622 пикселей, 48 x 36 мм
Динамика	12 ступеней
Глубина цвета	16 бит (65 536 уровней на канал)
ISO	.50, 100, 200, 400, 800
Размер файла	16-бит TIFF: 159 МБ 16-бит Leaf raw: 53 МБ Сжатый (без потерь) 16-бит Leaf raw: ~ 31 МБ 8-бит RGB: 80 МБ 8-бит CMYK: 106 МБ
Скорость съемки (в зависимости от конфигурации)	0,95 сек. на кадр, 62 кадра в минуту Количество кадров в серии не ограничено
Размеры	95 x 82 x 59 мм
Вес	600 г

Leaf Aptus 65

Наилучшие характеристики для универсального рекламного фотографа



Цифровой задник Leaf Aptus 65 создает живые, детальные изображения в студии и на выезде, в помещении и вне его. Это идеальное решение для профессионалов, не признающих компромиссов в качестве, гибкости и продуктивности. Leaf Aptus 65 с размером пикселя 7,2 микрона предлагает несравненное богатство деталей и цвета, глубокий динамический спектр, поразительные светотени. 28-мегапиксельный сенсор означает сочный цвет, прорисованные детали, богатые световые пятна и глубокие тени. Уникальные цветные фильтры для последовательной и точной репродукции цвета. 6 x 7 см сенсорный экран, 7 способов хранения информации, совместим с Adobe Photoshop CS2.

Основные технические характеристики

Размер сенсора	6144 x 4622 пикселя, 44 x 33 мм
Динамика	12 ступеней
Глубина цвета	16 бит (65 536 уровней на канал)
ISO	.50, 100, 200, 400, 800
Размер файла	Leaf 16-бит HDR: 159 МБ Leaf 16-бит raw HDR: 53 МБ Сжатый 16-бит HDR (без потерь): ~ 31МБ 8-бит RGB: 80МБ 8-бит CMYK: 106МБ
Скорость съемки (в зависимости от конфигурации)	до 1,55 сек. на кадр
Размеры	95 x 82 x 59 мм
Вес	600 г

Leaf Aptus 54S

Полный кадр и высокая скорость для рекламных и фэшн-фотографов

Скорость съемки Leaf Aptus 54S 0,87 сек. на кадр или 75 кадров в минуту. Количество кадров в серии не ограничено, а скорость съемки на портативный носитель составляет 53 кадра в минуту благодаря новейшим коммуникационным технологиям. Leaf не признает компромиссов, и качество изображения не имеет границ. Leaf Aptus 54S — это полноформатный 22-мегапиксельный задник с разрешением 5356 x 4056 пикселей.



Основные технические характеристики

Размер сенсора	5356 x 4056 пикселей, 48 x 36 мм
Динамика	12 ступеней
Глубина цвета	16 бит (65 536 уровней на канал)
ISO	25, 50, 100, 200, 400
Размер файла	16-бит TIFF: 126 МБ 16-бит Leaf raw: 42 МБ Сжатый (без потерь) 16-бит Leaf raw: ~ 21 МБ 8-бит RGB: 63 МБ 8-бит CMYK: 84 МБ
Скорость съемки	
(в зависимости от конфигурации)	0,87 сек. на кадр, 75 кадров в минуту Количество кадров в серии не ограничено
Размеры	95 x 82 x 59 мм
Вес	600 г

Leaf Aptus 22

Наилучшие характеристики для рекламного фотографа

Цифровой задник Leaf Aptus 22 по-новому определил дружелюбность пользователю, как первый в мире задник, который включает большой встроенный (6 x 7 см) ЖК экран и инновационный графический интерфейс пользователя (CUI). Встроенная батарея и флэш-карта обеспечивают легкий процесс съемки. Новое встроенное программное обеспечение предлагает захват изображения каждые 1,2 сек. Эти усовершенствованные съемочные возможности в сочетании с большим выбором способов хранения дают вам гибкость в самых сложных съемочных ситуациях. Уникальная технология беспроводного дисплея и новый raw формат, использующий сжатие без потерь для уменьшения размера файла и ускорения работы как на выезде, так и в студии. Качество изображений Leaf не признает компромиссов.

Основные технические характеристики

Размер сенсора	4056 x 5356 пикселей, 48 x 36 мм
Динамика	12 ступеней
Глубина цвета	16 бит (65 536 уровней на канал)
ISO	25–200
Размер файла	16 бит raw: 126 МБ/99 МБ
Скорость съемки	
(в зависимости от конфигурации)	до 1,2 сек. на кадр
Размеры	95 x 82 x 59 мм
Вес	600 г





Высокое качество оборудования и сервисного обслуживания — девиз компании Bacht.

В компании бок о бок работают инженеры-техники, инженеры-электронщики и фотографы, обладающие техническими знаниями и умениями. Основатель компании Кристоф Бахт по образованию фотограф, поэтому он полностью в курсе всех проблем, которые могут возникнуть в фотостудии. Это означает, что Bacht

может предложить вам широкий спектр оборудования от потолочной подвески до ламп специального света.

Компания не только производит высококачественное надежное оборудование, но и обеспечивает сервисную поддержку.

Оборудование Bacht полностью совместимо с генераторами Broncolor, более того, компания Bacht осуществляет сервисную поддержку Broncolor в Германии.

Прожекторы с линзой Френеля ssp 80/3000/6000

ssp 80	Прожектор с линзой Френеля диам. 80 мм, с импульсной лампой 2 000 Дж	1 410.00 €
ssp 81	Шторки 4 лепестка для ssp 80 с линзой Френеля	113.00 €
ssp 82	Линза Френеля для ssp 80	69.00 €
ssp 85	Оптическая проекционная насадка для ssp 80, с объективом 85 мм и комплектом масок	690.00 €
ssp 87	Ирисовая диафрагма для оптической насадки ssp 85	113.00 €
ssp 158	Держатель масок для ssp 85	34.00 €
ssp xxx-xxx	Маски Джобо с рисунком для ssp 80/85 цена за одну	29.75 €
ssp 88-d	Рамка для слайдов для оптической насадки ssp 85	58.00 €
ssp 80/1	Импульсная лампа 2 000 Дж, для ssp 80	327.00 €
ssp 80/2	Лампа пилот 300 Вт, 230 В для ssp 80	20.50 €
ssp 3000	Прожектор с линзой Френеля диам. 175 мм, с импульсной лампой 3 200 Дж	2 713.00 €
ssp 6000	Прожектор с линзой Френеля диам. 250 мм, с импульсной лампой 6 400 Дж	3 403.00 €
ssp 3001	Шторки 4 лепестка для ssp 3000	149.00 €
ssp 3002	Держатель фильтров для ssp 3000	54.00 €
ssp 6001	Шторки 4 лепестка для ssp 6000	173.00 €
ssp 6002	Держатель фильтров для 6000	65.45 €

ssp 80 — 2000 Дж, 300 Вт галоген с прерывателем и предохранителем, вентилятор, матовая линза Френеля диаметром 80 мм, варьируемый угол света 10–40°, рамка для дополнительных цветных и эффектных фойлов, диафрагма, вес 2,6 кг, включая быстросъемный адаптер 5/8".

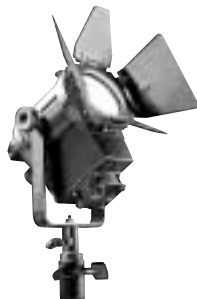

ssp 3000 — 3200 Дж, 650 Вт галоген с прерывателем и предохранителем, вентилятор, линза Френеля диаметром 175 мм, держатель фильтров и шторок, переходник 11/8", варьируемый угол света 10–50°, вес 6,8 кг, подходит к kls 200/400.

Для оптимального использования во всех сферах съемки продукции, пищи, косметики, фэшн-съемки, когда необходим свет, направленный в двух измерениях, для создания крайне резко очерченных глубоких теней, жесткого света, задней подсветки для жидкостей или прозрачных веществ. Обеспечивает бриллиантно яркий свет без недостатков жесткого света.



ssp 6000 — 6400 Дж, 650 Вт галоген с прерывателем и предохранителем, линза Френеля диаметром 250 мм, держатель фильтров и шторок, переходник 11/8", варьируемый угол света 10–50°, вес 13 кг, подходит к kls 200/400.

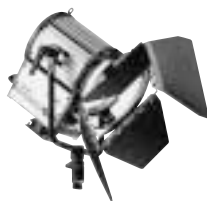

Проекторный зум прожектор esp 600

esp 600	Прожектор 6 400 Дж, 650 Вт пилот	4 225.00 €
esp 605	Механизм вращения	690.00 €
esp 601	Держатель масок	114.00 €
esp 604	Ирисовая диафрагма с микролепестками	232.00 €
esp xxx-xxx	Маски для esp 600, стоимость за шт.	29.75 €
esp 600/1	Кварцевая импульсная лампа 6 400 Дж	690.00 €
esp 600/8	Держатель фильтров, 165 x 165 мм	26.00 €

Проекторный зум прожектор esp 600 — 6400 Дж, 650 Вт галоген с прерывателем, предохранителем и защитой от температурных перегрузок, вентилятор, линзовая система зум с регулируемым углом света 15–35°, держатель ирисовой диафрагмы и держатель масок, 4 индивидуально регулируемых дополнительных шторки, механизм поворота корпуса, 2 диафрагмы, держатель фильтров для дополнительных цветных и эффектных фильтров, вес 11,5 кг, включая быстросъемный адаптер 5/8". Независим от системы: может быть адаптирован ко всем генераторам.

Уникальный проекционный зум прожектор с высокой мощностью. Используется не только в качестве лампы эффектного света и для акцентуации важных деталей, но также в качестве стриплайта и подсветки фона. Идеален в качестве основного источника света для прорисовки структуры, краев освещенности и, если необходимо, проекции.





Максилаиты

fl 300150	Максилаит 3 x 3 200 Дж, 3 x 750 пилот5 891.00 €
fl 400150	Максилаит 4 x 3 200 Дж, 4 x 750 пилот7 676.00 €
lm 150	Световой модуль для Максилаита длиною 150 см, 3 200 Дж, галоген 750 Вт пилот1 131.00 €

fl 300150 — 3 x 3200 Дж, 300 x 150 x 60 см, 3 световых модуля, 3 кабеля, вес 28 кг, 6 x 750 Вт галоген с предохранителем.

fl 400150 — 4 x 3200 Дж, 400 x 150 x 60 см, 4 световых модуля, 4 кабеля, вес 36 кг, 6 x 750 Вт галоген с предохранителем. Независимы от системы: могут быть адаптированы к любому генератору.

Легкая, но прочная конструкция с алюминиевой рамкой и двойным тканевым рассеивателем. Прямой яркий свет с четкой прорисовкой теней. Равномерно освещенное пространство — идеально для декораций. Максилаит специально создан для фотографии пищи, мебели и автомобилей. Размер может быть индивидуально увеличен до 12 x 5 м.

Бокслайты / стриплайты

fl 3040/R	Бокслайт 30 x 40 см, 3 200 Дж, 2 x 250 Вт1 535.00 €
fl 6040	Бокслайт 60 x 40 см, 3 200 Дж, 4 x 250 Вт1 737.00 €
fl 6040/R	Бокслайт 60 x 40 см на раме, 3 200 Дж, 4 x 250 Вт1 886.00 €
fl 6080	Бокслайт 80 x 60 см, 4 x 3 200 Дж, 8 x 250 Вт3 034.00 €
fl 12080	Бокслайт 120 x 80 см, 8 x 3 200 Дж, 16 x 250 Вт4 200.00 €
fl 20120	Стриплайт 20 x 120 см, 3 200 Дж, 8 x 250 Вт1 964.00 €
fl 20180	Стриплайт 20 x 180 см, 4 500 Дж, 6 x 150 Вт2 916.00 €
fl 123	Шторки 65 x 20 см для бокслайта fl 6040201.00 €
fl 124	Шторки 85 x 20 см для бокслайта fl 8060207.00 €
fl 125	Шторки 125 x 30 см для бокслайта fl 12080231.00 €
fl 126	Шторки 125 x 20 см для стриплайта fl 20120217.00 €
fl 127	Шторки 185 x 20 см стриплайта fl 20180262.00 €

fl 6080 — 60 x 80 толщина 20 см, 2 x 3200 Дж, 4 световых модуля, 2 кабеля, вес 17 кг, 4 x 250 галоген с предохранителем и защитой от температурных перегрузок, вентилятор, штативное крепление с алюминиевым крепежом с наклонным стыком, штативное соединение 1 1/8" (Манфротто), подходит для kls 450. Независим от системы: может быть адаптирован к любому генератору.

Подходящие штативы: мобильные: kls 450.

Для подвесных систем: te 2704 – te 2707, пантограф на пружине te 2550.

fl 12080 — 120 x 80 толщина 30 см, 4 x 3200 Дж, 8 световых модулей, 4 кабеля, вес 23 кг, 8 x 250 Вт галоген с предохранителем и защитой от температурных перегрузок, вентилятор, штативное крепление с алюминиевым крепежом или металлическими зажимами для четырех-точечной потолочной подвески. Независим от системы: может быть адаптирован к любому генератору.

Подходящие штативы: мобильные: универсальный ламповый штатив ulm 102, te 2704 – te 2707, пантограф на пружине te 2550.

Для подвесных систем: четырех-точечная подвеска ahg fl-xx.

fl 120180 — 8 x 3200 Дж, 16 световых модулей, 8 кабелей, вес 52 кг, 16 x 250 Вт галоген с предохранителем и защитой от температурных перегрузок, вентилятор, металлические зажимы для четырех-точечной потолочной подвески. Независим от системы: может быть адаптирован к любому генератору.

Подвесная система: четырех-точечная подвеска ahg fl-xx.

Стандартный заполняющий свет для широкого использования в сфере фотографии продуктов и натюрмортов. Яркость цвета с четкой прорисовкой линий. Равномерно освещенное пространство.

fl 20120 — 20 x 120 толщина 20 см, 3200 Дж, 2 световых модуля, 1 кабель, вес 10,1 кг, 4 x 250 Вт галоген с прерывателем, предохранителем и защитой от температурных перегрузок, вентилятор, съемное центральное штативное крепление на корпусе, 1 1/8" или 5/8" (Манфротто), подходит к kls 200.

fl 20180 — 20 x 180 толщина 20 см, 4500 Дж, 3 световых модуля, 1 кабель, вес 16,1 кг, 6 x 150 Вт галоген с прерывателем, предохранителем и защитой от температурных перегрузок, вентилятор, съемное центральное штативное крепление на корпусе, 1 1/8" или 5/8" (Манфротто), подходит к kls 200.

Для высоких требований фэшн-съемки и фотографии тканей. Для максимально точного освещения в натюрмортах. В качестве эффектного света с графическими эффектами.

Подходящие штативы: te 2704 – te 2707; пантограф te 2520; пантограф на пружине te 2550.



fl 3040/r — 30 x 40 толщина 20 см, 3200 Дж, 2 световых модуля, 1 кабель, вес 7 кг, 2 x 250 Вт галоген, прерыватель, предохранитель, защита от температурных перегрузок, вентилятор, съемная база крепления на штатив, штативные соединения 1 1/8" и 5/8" (Манфротто), подходит к kls 200.

fl 6040/r — 30 x 40 толщина 20 см, 3200 Дж, 2 световых модуля, 1 кабель, вес 11 кг, 4 x 250 Вт галоген, прерыватель, предохранитель, защита от температурных перегрузок, вентилятор, съемная база крепления на штатив, штативные соединения 1 1/8" и 5/8" (Манфротто), подходит к kls 200. Независимы от системы: могут быть адаптированы к любому генератору.

Используется в качестве бокового света в дополнение к заполняющему свету. Маленькие световые пятна без обода для настольной фотографии.

Подходящие штативы: мобильные: kls 200, kls 300, kls 400.

Для подвесных систем: te 2704 – te 2707, пантограф te 2520, пантограф на пружине te 2550.

Светорассеивающие экраны

se 3-080120s	Светорассеивающий экран 80 x 120 см387.00 €
se 3-100150s	Светорассеивающий экран 100 x 150 см423.00 €
se 3-120180s	Светорассеивающий экран 120 x 180 см452.00 €
se 3-080120t	Рассеиватель 80 x 120 см107.00 €
se 3-100150t	Рассеиватель 100 x 150 см137.00 €
se 3-120180t	Рассеиватель 120 x 180 см164.00 €

se 3-xxx xxx t/ se 3-xxx xxx s — новый рассеивающий экран в необычайно легком алюминиевом каркасе. Соединительные зажимы в каждом углу позволяют легко устанавливать и разбирать их для транспортировки. Благодаря специальному материалу экраны можно использовать как в качестве рефлекторов, так и в качестве рассеивателей. Благодаря удлинительной руке и наклонным стыкам экран подходит для любого штатива с соединением 5/8" или 1 1/4". Экран можно крепить к штативу за любую из четырех сторон экранной рамки, поэтому его можно использовать горизонтально и вертикально. Благодаря 60-сантиметровой удлинительной руке экран можно легко поворачивать.

В комбинации с универсальными световыми головками или лайт барами, например stl 069 или stl 130 экраны можно использовать везде, где необходимо отразить большие поверхности ровно или с прогрессией (например, фотография продуктов, натюрморты). Также используется для рассеянного верхнего освещения.

Подходящие штативы: мобильные: kls 220, kls 300t.



Отражающие и рассеивающие материалы

se 1030	Хлопок, белый, шириной 3,10 м, цена за м34.00 €
se 1060	Хлопок, белый, шириной 6,00 м, цена за м113.00 €
se 1099	Хлопок, белый, шириной 10,0 м, цена за м196.00 €
se 2030	TREVIRA CS белый, шириной 3 м, цена за м52.40 €
se 2050	TREVIRA CS белый, шириной 5 м, цена за м77.40 €
se 2060	TREVIRA CS белый, шириной 6 м, цена за м86.00 €
te 2044	Nylon белый 65 г/м², шириной 150 см, цена за м36.00 €
se 2032	TREVIRA CS 80 г/м², белый, шириной 3 м, цена за м52.40 €
se 2033	Рассеивающий материал 80 г/м², белый, шириной 3 м, цена за м58.00 €
se 2052	TREVIRA CS 80 г/м², белый, шириной 5 м, цена за м77.40 €
se 2052-p	Рассеивающий материал 80 г/м², белый, шириной 5 м, цена за м82.00 €

Лайтбары

stl 069	Лайтбар длиной 69 см матовый, 3 200 Дж, галоген 200 Вт1 725.50 €
stl 130	Лайтбар длиной 130 см матовый, 2x3 200 Дж, галоген 2x200 Вт2 356.00 €
stl 190	Лайтбар длиной 194 см матовый, 3x3 200 Дж, галоген 3x 200 Вт3 153.50 €
stl 0691	Рассеиватель 69 см матовый для stl 069220.00 €
stl 0692	Рассеиватель 69 см прозрачный для stl 069220.00 €
stl 131	Рассеиватель 130 см матовый для stl 130268.00 €
stl 132	Рассеиватель 130 см прозрачный для stl 130268.00 €
stl 191	Рассеиватель 194 см матовый для stl 190292.00 €
stl 192	Рассеиватель 194 см прозрачный для stl 190292.00 €
stl 0695	Шторки 79 x 16 см для лайт бара stl 069298.00 €
stl 135	Шторки 140 x 16 см для лайт бара stl 130340.00 €
stl 195	Шторки 200 x 16 см для лайт бара stl 190369.00 €

stl 069 — 3200 Дж, 1 световой модуль, 1 кабель, белое покрытие, вентилятор, съемное крепление на штатив, штативное соединение 1 1/8" (Manfrotto), подходит к kls 200/400, вес 6 кг, 200 Вт галоген с прерывателем.

stl 130 — 2 x 3200 Дж, 2 световых модуля, 2 кабеля, белое покрытие, вентилятор, съемное крепление на штатив, штативное соединение 1 1/8" (Manfrotto), подходит к kls 200/400, вес 9,8 кг, 2 x 200 Вт галоген с прерывателем

Чистый свет, идеально подходящий для прорисовки тканей; можно легко создать четкие очертания. При помещении за рассеивателем (например, плексигласовым) можно достичь четких градаций или ровно осветить большие площади (например, при съемке столовых приборов).



Световые карандаши

ls 200	Световой карандаш, 2000 Дж, длиной 30 см1 011.00 €
ls 300	Световой карандаш, 3200 Дж, длиной 40 см1 131.00 €

ls 200 — 2000 Дж, кабель длиной 5 м, вес 0,5 кг, соединение со штативом с резьбой 3/8", без пилота.

ls 300 — 3200 Дж, кабель длиной 5 м, вес 0,6 кг, соединение со штативом с резьбой 3/8", без пилота.

Независимы от системы: могут быть адаптированы к любому генератору. Разнообразное использование для объектов, которые необходимо осветить изнутри: холодильники, стиральные машины, мебель и автомобили.

Световой карандаш ls 200 создан специально для автомобильной съемки. Благодаря компактному размеру его легко спрятать под сиденьем.



Штативы для осветительных приборов

klс 200–20	Штатив на колесиках 2,15 м и штангой 20 см595.00 €
klс 200–30	Штатив на колесиках 2,15 м и штангой 30 см595.00 €
klс 300–20	Штатив на колесиках 3,15 м и штангой 20 см685.00 €
klс 300–30	Штатив на колесиках 3,15 м и штангой 30 см685.00 €
klс 201	Адаптер для осветительных приборов 28 мм х м 10	.32.70 €
klс 202	Адаптер для осветительных приборов 28 мм х 3/8"	.32.70 €
klс 203	Адаптер для осветительных приборов 28 мм х 5/8"	.32.70 €
klс 205	Площадка для установки генератора для klс 200/300	72.00 €
klс 206	Штанга длиной 30 см215.00 €
klс 207	Штанга длиной 20 см215.00 €
klс 208	Удлинительная штанга длиной 110 см113.00 €
klс 400	Штатив на колесиках высотой 2,25 м и контрбалансом 10 кг.1 725.00 €
klс 450	Штатив на колесиках высотой 2,25 м и контрбалансом 18 кг2 320.00 €
klс 405	Площадка для установки генератора для klс 400	.72.00 €
klс 455	Площадка для установки генератора для klс 450	.84.00 €
klс 406	Штанга для штативов klс 400/450 длиной 30 см108.00 €
klс 407	Штанга для штативов klс 400/450 длиной 20 см108.00 €

klс 200-xx, klс 300-xx — бегунок с ручной установкой высоты, регулируемые полиамидные слайды, массивные двойные стальные ножки с четырехшаровыми несущими колесиками, 2 из них фиксируются, покрыты матовым черным пластиком.

Штатив для максимально низкого положения лампы (23 см над полом). Чрезвычайно устойчивая компактная конструкция обеспечивает максимум устойчивости на минимальном пространстве. Идеален для прожекторов с линзой Френеля, спотлайтов, маленьких ламп заполняющего света, стриплайтов и ламповых головок.

klс 400 — бегунок с балансом до 10 кг, фиксируется зажимом вручную, массивные двойные стальные ножки с четырехшаровыми несущими колесиками, 2 из них фиксируются, покрыты матовым черным пластиком.

klс 450 — бегунок с балансом до 18 кг, фиксируется зажимом вручную, массивные двойные стальные ножки с четырехшаровыми несущими колесиками, 2 из них фиксируются, покрыты матовым черным пластиком.

Штативы klс 400/ klс 450 имеют более сильную опору и усовершенствованный пружинный механизм весового баланса. Фиксация лампы на нужной высоте без малейших усилий. Идеален для прожекторов с линзой Френеля, спотлайтов, ламп заполняющего света среднего размера и стриплайтов.



Универсальные штативы для световых ванн

ulg 101	Универсальный штатив высотой 275 см	2 083.00 €
ulm 102	Универсальный штатив высотой 360 см с электроприводом и пультом управления	2 678.00 €
la 110	Штанга длиной 130 см131.00 €
la 111	Штанга длиной 65 см113.00 €

ulg 101, ulm 102 — универсальные ламповые штативы с оптимальным рабочим диапазоном как дополнение к потолочной подвеске или как альтернатива ей, если в данной ситуации использование потолочной подвески невозможно.

